

KT-300 3-zeiliger Digital-Timer

Bedienungsanleitung

1. Funktionen

- 1.1 Zeit** Uhrzeit mit 12/24h Zeitanzeigeformat mit Stunden-, Minuten- und Sekundenanzeige
- 1.2 Alarm**
 - 3 Kurzzeitmesser, jeweils mit Stunden-, Minuten- und Sekundenanzeige
 - 1 Stoppuhr mit Stunden-, Minuten-, Sekunden- und Millisekundenanzeige

2. Anzeige, Tastenfunktionen

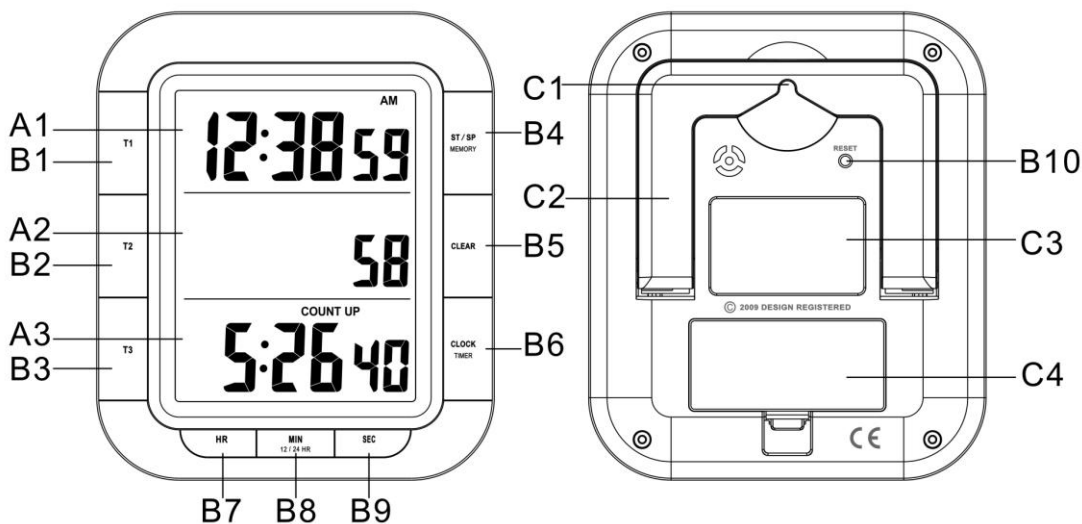

Teil A - LCD-Anzeige

A1: Uhrzeit

A2: Millisekunden

A3: Stoppuhr

Teil B - Tastenfunktionen

B1: "T1" (Kurzzeitmesser 1)

B2: "T2" (Kurzzeitmesser 2)

B3: "T3" (Kurzzeitmesser 3)

B4: "START/STOP" "MEMORY"

B5: "CLEAR"

B6: "CLOCK/TIMER"

B7: "HR"

B8: "MIN" "12/24"

B9: "SEC"

B10: "RESET"

Teil C - Aufbau

C1: Wandaufhängung

C2: klappbarer Standfuß

C3: Magnethalterung

C4: Batteriefach

3. Inbetriebnahme

- Öffnen Sie das Batteriefach (C4).
- Legen Sie 2 x AAA unter Beachtung der richtigen Polarität ein.
- Schließen Sie das Batteriefach. Auf dem Display werden kurz alle Segmente angezeigt.

4. Installation

- Das Gerät hat an der Rückseite einen Magneten zum Anhängen an metallischen Oberflächen. Es kann aber ebenso mithilfe des ausklappbaren Standfußes (C2) auf ebenen Flächen aufgestellt oder mittels der Aufhängung (C1) an die Wand gehangen werden.

5. Einstellungen

5.1 Zeiteinstellung

Stellen Sie sicher, dass die Uhrzeit in der Displayzeile angezeigt wird (Im der obersten Displayzeile wird CLOCK angezeigt). Falls nötig, drücken Sie die "CLOCK/TIMER" Taste (B6) um in die erforderliche Anzeige zu wechseln.

- Um in den Einstellungsmodus zu gelangen, halten Sie die "CLOCK/TIMER" Taste (B6) für mind. 3 Sekunden gedrückt bis die Ziffern in der oberen Displayzeile blinken.
- Drücken Sie jeweils die "HR" Taste (B7), die "MIN" Taste (B8) und die "SEC" Taste (B9) um die aktuelle Uhrzeit einzustellen. Halten Sie die entsprechenden Tasten gedrückt um die Werteinstellung zu beschleunigen.
- Drücken Sie die "CLOCK" Taste (B6) um den Einstellungsmodus zu beenden und die vorgenommenen Änderungen zu speichern.

5.2 12/24h Zeitanzeigeformat

- Die Uhrzeit kann wahlweise in den Formaten 24h oder 12h (AM/PM) angezeigt werden. Drücken Sie hierzu die "12/24" Taste (B8) um zwischen den beiden Formaten auszuwählen.
- Im 12h Zeitanzeigeformat wird zusätzlich in der ersten Tageshälfte AM und in der zweiten Tageshälfte PM angezeigt.

6. Kurzzeitmesser

6.1 Stoppuhr

- Drücken Sie während der Uhrzeitanzeige die "START/STOP" (B4) Taste um die Stoppuhr zu starten.
- Drücken Sie erneut die "START/STOP" Taste (B4) um die Stoppuhr zu stoppen.
- Drücken Sie während der gestoppten Zeit die "CLEAR" Taste (B5) um die Stoppuhr auf "0:00 00" zurückzusetzen.

6.2 Kurzzeitmesser

Echtzeitanzeige



Kurzzeitmesseranzeige

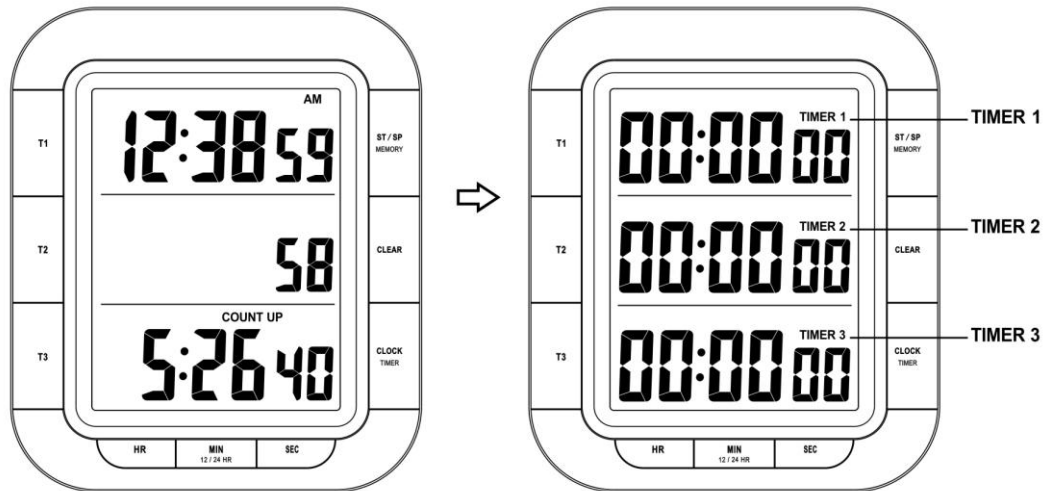

6.2.1 Einstellen der Kurzzeitmesser

Stellen Sie sicher, dass die Kurzzeitmesser im Display angezeigt werden.

Falls nötig, drücken Sie die "CLOCK/TIMER" Taste (B6) um in die erforderliche Anzeige zu wechseln.

- Um in den Einstellungsmodus zu gelangen, halten Sie die " T1 (T2 oder T3)" Taste für mind. 3 Sekunden bis die Ziffern blinken.
- Drücken Sie jeweils die "HR" Taste (B7), die "MIN" Taste (B8) und die "SEC" Taste (B9) um die gewünschte Zeit einzustellen. Halten Sie die entsprechenden Tasten gedrückt um die Werteinstellung zu beschleunigen.
- Drücken Sie die "CLEAR" Taste um die Zeit auf "0:00 00" zurückzusetzen.
- Drücken Sie die " T1 (T2 oder T3)" Taste um den Einstellungsmodus zu beenden und die vorgenommenen Änderungen zu speichern.

Hinweise:

- *Die Kurzzeitmessung umfasst maximal 19 Stunden, 59 Minuten und 59 Sekunden.*
- *Sie können 3 verschiedene Zeiten einstellen. Diese können gleichzeitig oder versetzt gestartet und gestoppt werden.*
- *Während Sie die Kurzzeitmesser einstellen, können keine anderen Einstellungen vorgenommen werden.*

6.2.2 Kurzzeitmesser

- Drücken Sie die "T1" Taste (B1) um den ersten Kurzzeitmesser zu starten/ zu stoppen.
- Drücken Sie die "T2" Taste (B2) um den ersten Kurzzeitmesser zu starten/ zu stoppen.
- Drücken Sie die "T3" Taste (B3) um den ersten Kurzzeitmesser zu starten/ zu stoppen.
- Drücken Sie die "START/STOP" Taste (B4) um alle Kurzzeitmesser (T1, T2 & T3) gleichzeitig zu starten/ zu stoppen. (Wenn nur einer der Kurzzeitmesser läuft, ist diese Funktion nicht verfügbar).

6.2.3 Kurzzeitmesser-Alarm

- Wenn die eingestellte Zeit des jeweiligen Kurzzeitmessers abgelaufen ist, ertönt für etwa 1 Minute ein

Alarmsignal. TIME'S UP blinkt auf dem Display.

- Drücken Sie die "START/STOP" Taste oder die entsprechende Taste (T1, T2 oder T3) um den Alarm auszuschalten.

6.2.4 Neustart der Kurzzeitmesser

- Nachdem die Kurzzeitmesser gestoppt wurden, drücken Sie die "CLEAR" Taste (B5) um die Zeit auf "0:00 00" zurückzusetzen.
- Wenn einer der Kurzzeitmesser gerade läuft, wird diese Funktion ausschließlich für die beiden anderen Kurzzeitmesser angewendet.
(Beispiel: Timer 1 läuft. Drücken Sie nun die "CLEAR" Taste (B5) werden nur Timer 2 und 3 zurückgesetzt. Timer 1 läuft währenddessen weiter)

7. Speicheraufruf

Die Kurzzeitmesser speichern jeweils die zuletzt eingestellte Zeit. Nachdem Sie die Kurzzeitmesser neu eingestellt haben, wird die neue Zeit automatisch gespeichert.

- Nachdem der Kurzzeitmesser auf "0:00 00" zurückgesetzt wurde, drücken Sie die entsprechende "T" Taste (T1/T2/T3) um den gespeicherten Wert aufzurufen. Die zuletzt eingestellte Zeit sowie MEMORY werden im entsprechenden Display angezeigt.
- Wenn alle Kurzzeitmesser auf "0:00 00" zurückgesetzt sind, drücken Sie die "MEMORY" Taste um die gespeicherten Werte für alle 3 Kurzzeitmesser gleichzeitig aufzurufen. Die zuletzt eingestellten Zeiten sowie die Ikonen MEMORY werden in den entsprechenden Displays angezeigt.

8. Warnhinweise

- *Nutzen Sie einen Stift um die "Reset" Taste (B10) zu drücken, falls das Gerät nicht korrekt funktioniert.*
- *Setzen Sie das Gerät nicht direktem Sonnenlicht, großer Hitze, Kälte, hoher Luftfeuchtigkeit oder Nasser Umgebung aus.*
- *Reinigen Sie das Gerät niemals mit Scheuermittel oder ätzenden Materialien oder Produkten. Diese Mittel zerkratzen die Oberfläche des Geräts und beschädigen elektronische Bauteile.*

Vorsichtsmaßnahmen

- Dieses Gerät ist ausschließlich für den Gebrauch in Innenräumen gedacht.
- Setzen Sie das Gerät nicht extremer Gewalteinwirkung oder Stößen aus.
- Setzen Sie das Gerät nicht hohen Temperaturen, direktem Sonnenlicht, Staub und Feuchtigkeit aus.
- Tauchen Sie das Gerät nicht in Wasser.
- Vermeiden Sie den Kontakt mit ätzenden Materialien.
- Werfen Sie das Gerät nicht ins Feuer. Es könnte explodieren.
- Öffnen Sie nicht das Gehäuse und manipulieren Sie nicht bauliche Bestandteile des Geräts.

Batterie-Sicherheitshinweise

- Verwenden Sie nur Alkali-Batterien, keine wiederaufladbaren Batterien.
- Legen Sie die Batterien unter Beachtung der Polarität (+/-) richtig ein.
- Ersetzen Sie stets einen vollständigen Batteriesatz.
- Mischen Sie niemals alte und neue Batterien.
- Entfernen Sie erschöpfte Batterien sofort.
- Entfernen Sie die Batterien bei Nichtnutzung.
- Laden Sie die Batterien nicht auf und werfen Sie sie nicht ins Feuer. Sie könnten explodieren.

- Bewahren Sie die Batterien nicht in der Nähe von Metallobjekten auf, da ein Kontakt einen Kurzschluss verursachen kann.
- Setzen Sie Batterien keinen hohen Temperaturen, extremer Feuchtigkeit oder direktem Sonnenlicht aus.
- Bewahren Sie Batterien außerhalb der Reichweite von Kindern auf. Verschlucken der Batterien kann zum Erstickten führen.

Verwenden Sie das Produkt ausschließlich für den vorgesehenen Zweck!

Hinweispflicht nach dem Batteriegesetz



Altbatterien gehören nicht in den Hausmüll. Wenn Batterien in die Umwelt gelangen, können diese Umwelt- und Gesundheitsschäden zur Folge haben. Sie können gebrauchte Batterien unentgeltlich bei ihrem Händler und Sammelstellen zurückgeben. Sie sind als Verbraucher zur Rückgabe von Altbatterien gesetzlich verpflichtet!

Hinweispflicht nach dem Elektronikgerätegesetz



Laut Elektro- und Elektronikgerätegesetz (ElektroG) gehört Elektroschrott nicht in den Hausmüll, sondern ist zu recyceln oder umweltfreundlich zu entsorgen. Entsorgen Sie ihr Gerät in einen Recycling Container oder an eine lokale Abfallsammelstelle.

KT-300 3 LINE DIGITAL TIMER

User Manual

1. Features

- 1.1 Time
 - Real Time with 12/24 Hr Time Display Selectable
- 1.2 Timer
 - 3 Countdown Timers Functions with 18 Digit Display
 - A Count up Timer with 1/100 Second Display

2. Unit Appearance

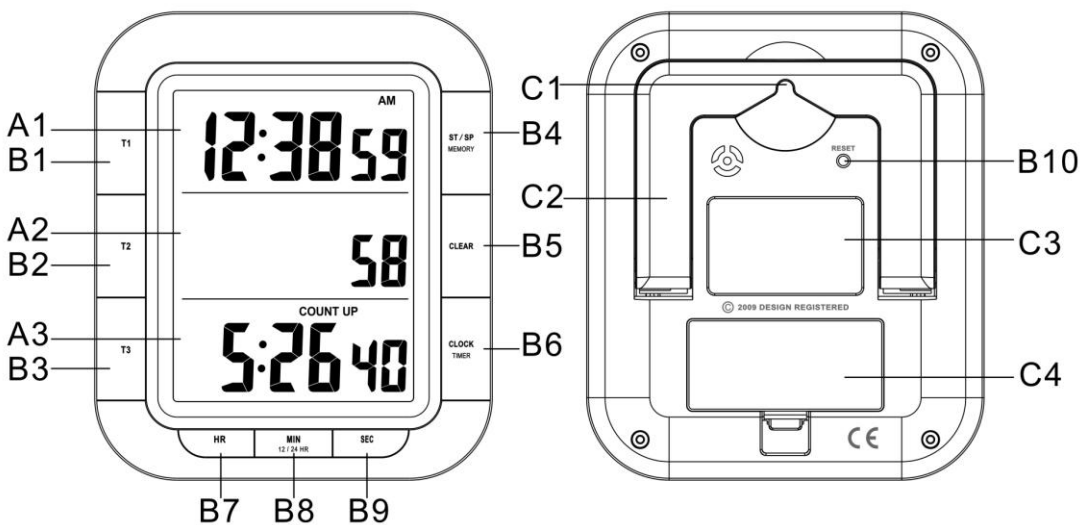

Part A- LCD

- A1: Real Time
- A2: 1/100 second

A3: Count Up Timer

Part B- Button

- B1: "T1" timer1 button
- B2: "T2" timer2 button
- B3: "T3" timer3 button
- B4: "START/STOP" "MEMORY" button
- B5: "CLEAR" button

- B6: "CLOCK/TIMER" button
- B7: "HR" hour button
- B8: "MIN" "12/24" minute and (12/24) button
- B9: "SEC" second button
- B10: "RESET" button

Part C- Structure

- C1: Wall Mount Hole
- C2: Foldable Stand
- C3: Magnet
- C4: Battery Cover

3. Getting Started:

- Open battery Cover (C4)
- Insert 2 x AAA size batteries observing polarity ["+" and "-" marks]

- Replace battery compartment cover. The product briefly shows all the display segment

4. Installation:

- The timer has a magnet for attaching it to metal surfaces; it also can be placed onto any flat surface by the foldable stand (C2) on the back of the housing, Or wall mounted by the hanging hole (C1) at the back of the unit.

5. Time Setting

5.1 Time Setting

Ensure that the clock display is showing in the display.

If necessary press the “CLOCK/TIMER” (B6) Button to change the display

- Hold “CLOCK” (B6) button for 3 seconds until the time of day display flashes in the upper display panel, and enter to time setting mode.
- Use the “HR” button (B7) “MIN” button (B8) and “SEC” button (B9) to set the current time. Keep the button pressed to accelerate the change in value.
- Press “CLOCK” (B6) button to finish the setting process and save the set time of day.

5.2 12/24 Time Format:

- The time of day can be displayed either in 24- or 12-hour mode. Press “(12/24)” button (B8) to select 12 or 24 hours format.
- In the 12-hour mode, the morning hours are shown with **AM** and the afternoon hours with **PM**.

6. Timer

6.1 Count Up Timer

- At time display mode, press “START/STOP” (B4) button to start count up
- Press “START/STOP” (B4) button in the time display mode again, to stop the count-up timer.
- Press “CLEAR” (B5) button in stop status, the count up timer will reset to “0”.

6.2 Countdown Timer

Real time display mode

→

Timer display mode

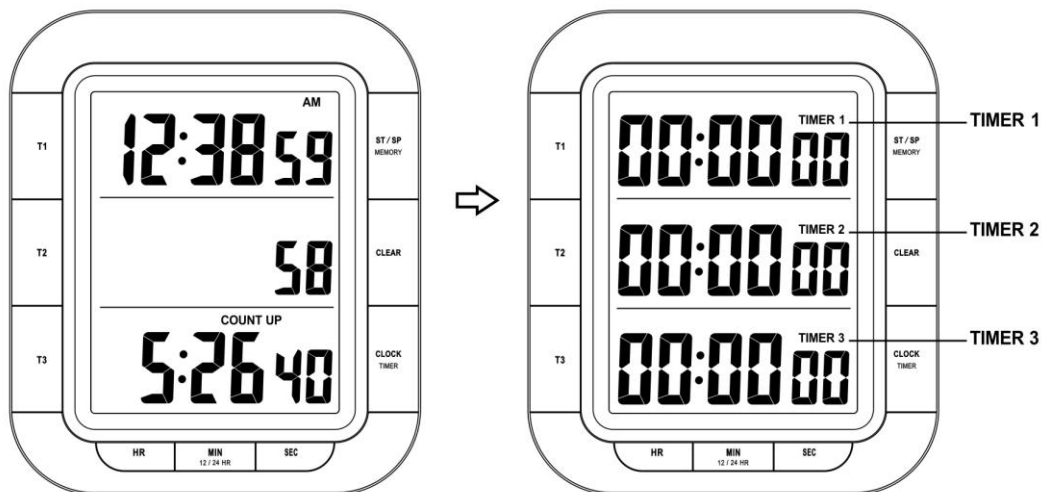

6.2.1 Setting Countdown Timer:

TIMER 1, 2 and 3 must be displayed. Press “CLOCK/TIMER”, if necessary.

- Hold “ T1 (T2 or T3)” button until the numbers begin to flash
- Use HR (hours), MIN (minutes), SEC (seconds) to set the timer.
- Press “CLEAR” button reset to zero.
- Press T1 (T2 or T3), to confirm and finish the setting, the timer display stop flashing

NOTE:

- *A countdown cannot last longer than a maximum of 19 hours, 59 minutes and 59 seconds.*
- *You can set up to 3 countdowns. They can be stopped and started either simultaneously or staggered.*
- *While you set times to be measured, no other settings can be made (For example toggle to time of day etc.)*

6.2.2 Countdown function

Timer function in countdown mode is carried out in the same way in all TIMER1, 2 &3 displays

- Press “T1” (B1) to start / stop the countdown function of TIMER1.
- Press “T2”(B2) to start / stop the countdown function of TIMER2
- Press “T3”(B3) to start / stop the countdown function of TIMER3
- When all timer in stop status, Press “START/STOP” (B4) button to start or stop all the timers (T1, T2 & T3) in same time. (When one of the timer is running, this function is not available)

6.2.3 Countdown Timer Alarm

- When the timer counts to zero, a signal sound will emit for around 1 minute, the icon “TIME’S UP” will flash on the display.
- Press “START/STOP” or the corresponding key (T1, T2 or T3) to deactivate the alarm sound.

6.2.4 Reset Countdown Timer

- When the countdown timer in stop status, press “CLEAR” (B5) button to reset them to zero.
- If one of the timer is still running, it will only reset for other timer, for example, Timer1 is running and Timer2 & Timer3 are in stop status, only Timer2 & 3 will reset to Zero after pressing “CLEAR” (B5) button. Timer1 will keep count down.

7. Memory Recall

The timer respectively recalls the length of the previous time measurement.

- After you input a new data in the timer, it will update the memory automatically.
- When the timer display is zero, press corresponding “T” (T1/T2/T3) button to recall the last memory data of certain Timer record. And the last time setting and memory icon will appear in the selected display panel.
- When the time is in stop status and all is 0:0000., press “MEMORY” button to recall all the last memory date for T1, T2& T3, and memory icon turn on the display.

8. Precautions

- *Use a pin to press the reset button (B10) if the Unit does not work properly.*
- *Do not expose it to direct sunlight, heavy heat, cold, high humidity or wet areas*
- *Never clean the device using abrasive or corrosive materials or products. Abrasive cleaning agents may scratch plastic parts and corrode electronic circuits*

Precautions

- This main unit is intended to be used only indoors.
- Do not subject the unit to excessive force or shock.
- Do not expose the unit to extreme temperatures, direct sunlight, dust or humidity.
- Do not immerse in water.
- Avoid contact with any corrosive materials.
- Do not dispose this unit in a fire as it may explode.
- Do not open the inner back case or tamper with any components of this unit.

Batteries safety warnings

- Use only alkaline batteries, not rechargeable batteries.
- Install batteries correctly by matching the polarities (+/-).
- Always replace a complete set of batteries.
- Never mix used and new batteries.
- Remove exhausted batteries immediately.
- Remove batteries when not in use.
- Do not recharge and do not dispose of batteries in fire as the batteries may explode.
- Ensure batteries are stored away from metal objects as contact may cause a short circuit.
- Avoid exposing batteries to extreme temperature or humidity or direct sunlight.
- Keep all batteries out of reach from children. They are a choking hazard.

Use the product only for its intended purpose!

Consideration of duty according to the battery law



Old batteries do not belong to domestic waste because they could cause damages of health and environment. You can return used batteries free of charge to your dealer and collection points. As end-user you are committed by law to bring back needed batteries to distributors and other collecting points!

Consideration of duty according to the law of electrical devices



This symbol means that you must dispose of electrical devices separated from the General household waste when it reaches the end of its useful life. Take your unit to your local waste collection point or recycling centre. This applies to all countries of the European Union, and to other European countries with a separate waste collection system.

KT-300 MINUTEUR NUMERIQUE A 3 LIGNES

Mode d'emploi

1. Fonctionnalités

1.1 Heure

Heure réelle avec un affichage 12/24 heures au choix

1.2 Minuterie

3 fonctions décompteur avec un affichage à 18 chiffres

- Une fonction compteur avec affichage à 1/100 de seconde

2. Aspect de l'appareil

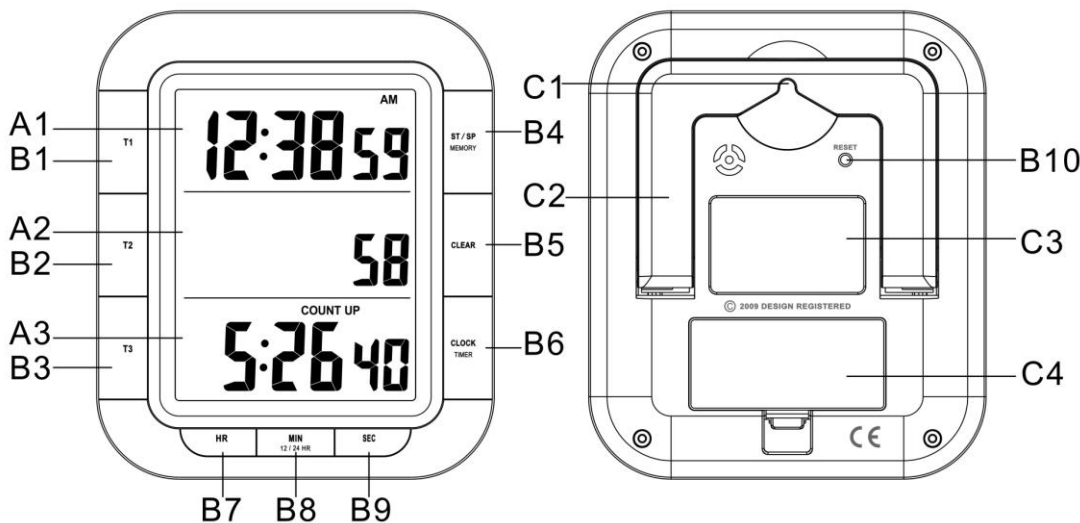

Partie A- LCD

A1 : Temps réel

A2 : 1/100 de seconde.

A3 : Compteur

Partie B - Boutons

B1 : Bouton minuterie 1 « T1 »

B2 : Bouton minuterie 2 « T2 »

B3 : Bouton minuterie 3 « T3 »

B4 : Bouton « MARCHE/ARRET » « MEMOIRE »

B5 : Bouton « EFFACER »

B6 : Bouton « HORLOGE/MINUTERIE »

B7 : Bouton des heures « HR »

B8 : Bouton des minutes et (12/24) « MIN » « 12/24 »

B9 : Bouton des secondes « SEC »

B10 : Bouton de réinitialisation « RESET »

Partie C- Structure

C1 : Ouverture pour fixation murale

C2 : Béquille

C3 : Aimant

C4 : Couvercle des piles

3. Démarrage :

- Ouvrir le couvercle du compartiment des piles (C4).
- Insérer 2 piles de taille AAA en respectant leur polarité [repères « + » et « - »].
- Remettre le couvercle du compartiment des piles en place. L'appareil affiche rapidement toutes les

indications.

4. Installation :

- Le minuteur est équipé d'un aimant permettant de le fixer à toute surface métallique. Il peut également être posé sur une surface plane à l'aide de la béquille (C2) située au dos du boîtier, ou être fixé au mur par l'ouverture (C1) au dos de l'appareil.

5. Réglage de l'heure

5.1 Réglage de l'heure

Vérifier que l'heure est affichée sur l'écran.

Si nécessaire, appuyer sur le bouton « CLOCK/TIMER » pour changer l'affichage.

- Exercer une pression de 3 secondes sur le bouton « CLOCK » (B6) jusqu'à ce que l'heure de la journée clignote sur la partie supérieure de l'écran afin d'accéder au mode de réglage de l'heure.
- Utiliser le bouton des heures « HR » (B7), des minutes « MIN » (B8) et des secondes « SEC » (B9) pour régler l'heure actuelle. Exercer une pression prolongée sur les boutons pour accélérer le changement de valeur.
- Appuyer sur le bouton « CLOCK » (B6) pour terminer le processus de réglage et sauvegarder l'heure définie.

5.2 Format d'horloge 12/24 :

- L'heure peut être affichée en format 24 heures ou 12 heures. Appuyer sur le bouton « (12/24) » (B8) pour sélectionner un format 12 heures ou 24 heures.
- En format 12 heures, les heures du matin sont indiquées par **AM** et les heures d'après-midi par **PM**.

6. Minuterie

6.1 Compteur

- En mode d'affichage de l'heure, appuyer sur le bouton « START/STOP » (B4) pour lancer le compte.
- Appuyer sur le bouton « START/STOP » (B4) en mode d'affichage de l'heure pour arrêter le compte.
- Appuyer sur le bouton « CLEAR » (B5) lorsque l'appareil est sur stop pour remettre la minuterie à « 0 ».

6.2 Décompteur

Mode d'affichage de l'heure réelle → **Mode d'affichage de la minuterie**

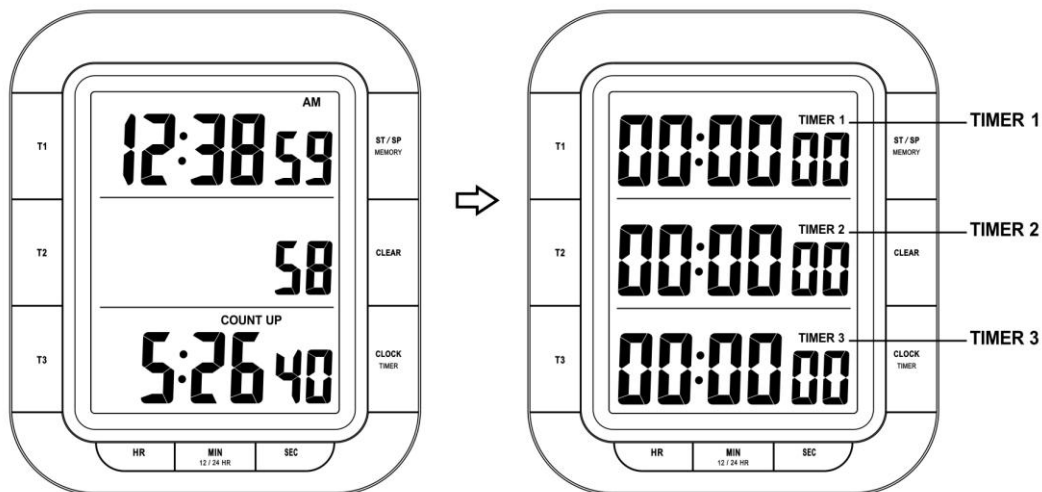

6.2.1 Réglage de la fonction décompte :

TIMER 1, 2 et 3 doivent être affichés. Si nécessaire, appuyer sur « CLOCK/TIMER ».

- Maintenir le bouton « T1 (T2 ou T3) » jusqu'à ce que les chiffres clignotent.
- Utiliser les boutons HR (heures), MIN (minutes) et SEC (secondes) pour régler la minuterie.
- Appuyer sur le bouton « CLEAR » pour remettre à zéro.
- Appuyer sur T1 (T2 ou T3) pour confirmer et quitter le mode de réglage. L'affichage de la minuterie cesse de clignoter.

REMARQUE :

- *Un décompte ne peut pas dépasser un maximum de 19 heures, 59 minutes et 59 secondes.*
- *Il est possible de définir un maximum de 3 décomptes. Ceux-ci peuvent être arrêtés ou démarrés de manière simultanée ou en décalé.*
- *Lors du réglage d'un calcul de temps, tout autre réglage est impossible (tel que passer au réglage de l'heure de la journée, par exemple).*

6.2.2 Fonction décompte

La fonction décompte est effectuée de la même manière sur les affichages TIMER1, 2 et 3.

- Appuyer sur « T1 » (B1) pour lancer / arrêter la fonction décompter du TIMER1.
- Appuyer sur « T2 » (B2) pour lancer / arrêter la fonction décompter du TIMER2.
- Appuyer sur « T3 » (B3) pour lancer / arrêter la fonction décompter du TIMER3.
- Lorsque les trois minuteries sont arrêtées, appuyer sur le bouton « START/STOP » (B4) pour démarrer ou arrêter toutes les minuteries (T1, T2 et T3) en même temps. (Lorsque l'une des minuteries est en marche, cette fonction n'est pas disponible).

6.2.3 Alarme de la minuterie de décompte

- Lorsque la minuterie en mode de décompte atteint zéro, un signal sonore est émis pendant environ 1 minute, et l'icône « TIME'S UP » clignote à l'écran.
- Appuyer sur « START/STOP » ou sur la touche qui convient (T1, T2 ou T3) pour arrêter la sonnerie.

6.2.4 Réinitialisation de la minuterie par décompte

- Lorsque la minuterie par décompte est à l'arrêt, appuyer sur le bouton « CLEAR » (B5) pour la remettre

à zéro.

- Si l'une des minuterie est encore en marche, seules les autres minuterie seront réinitialisées. Par exemple, si la minuterie 1 est en marche et les minuterie 2 et 3 sont arrêtées, seules les minuterie 2 et 3 seront réinitialisées lorsque le bouton « CLEAR » (B5) est utilisé. Le décompte de la minuterie 1 continuera.

7. Rappel de mémoire

Le minuteur peut rappeler la longueur d'un calcul de temps précédent.

- Après avoir entré de nouvelles données dans le minuteur, celui-ci mettra la mémoire à jour automatiquement.
- Lorsque l'affichage de la minuterie est sur zéro, appuyer sur le bouton « T » (T1/T2/T3) qui convient pour rappeler les dernières données en mémoire d'un minutage précédent. Le dernier réglage et l'icône mémoire sont affichés sur la partie de l'écran sélectionnée.
- Lorsque l'heure est sur stop et tout est à 0:0000., appuyer sur le bouton « MEMORY » pour rappeler toutes les dernières données en mémoire pour T1, T2 et T3. L'icône mémoire apparaît sur l'écran.

8. Précautions d'emploi

- Utiliser une épingle pour appuyer sur le bouton de réinitialisation (B10) si l'appareil ne fonctionne pas correctement.
- Protéger l'appareil des rayons directs du soleil, d'une chaleur excessive, du froid, d'une humidité excessive ou de l'eau.
- Ne jamais utiliser de produits ou matériaux abrasifs ou corrosifs pour nettoyer l'appareil. Les produits de nettoyage abrasifs peuvent rayer les parties en plastique et faire endommager les circuits électroniques.

Précautions

- Installez l'appareil en intérieur.
- N'exposez pas l'appareil à des forces et des chocs excessifs.
- N'exposez pas l'appareil à des températures extrêmes, directs du soleil, à la poussière ou à l'humidité.
- Ne plongez pas l'appareil dans l'eau.
- Évitez tout contact avec des matériaux corrosifs.
- Ne jetez pas l'appareil dans le feu, elle risque d'exploser.
- N'ouvrez pas le coffret de l'appareil et n'altérez aucun de ses composants.

Avertissements de sécurité concernant les piles

- Utilisez uniquement des piles alcalines, ne pas des piles rechargeables.
- Installez les piles en respectant le sens des polarités (+/-).
- Remplacez toujours toutes les piles en même temps.
- Ne combinez pas des piles usagées avec des piles neuves.
- Retirez immédiatement les piles déchargées de l'appareil.
- Retirez les piles lorsque vous n'envisagez pas d'utiliser votre appareil avant longtemps.
- N'essayez pas de recharger des piles qui ne sont pas rechargeables et ne jetez aucune pile dans le feu (elle risque d'exploser).
- Rangez vos piles de façon à ce qu'aucun objet métallique ne puisse mettre leurs bornes en court-circuit.
- Évitez d'exposer les piles à des températures extrêmes, à une humidité extrême et aux rayons directs du soleil.
- Conservez vos piles hors de portée des enfants. Elles présentent un risque d'étouffement.

Utilisez le produit uniquement pour son usage prévu!

Noter l'obligation de la Loi sur la batterie



Les piles ne doivent pas être déposées avec vos ordures ménagères. Dans le cas où vous le faites vous risquez de provoquer des dommages importants à votre environnement ou à la santé d'autrui. Vous pouvez rendre les piles usagées à votre commerçant qui vous les a vendues ou d'office à une collecte. Vous en tant qu'utilisateur ou consommateur vous êtes obligés par la loi de retourner les piles usagées!

Noter l'obligation de la Loi sur les appareils électriques



Ce symbole signifie que les appareils électriques ne doivent pas être jetés aux ordures ménagères à la fin de leur vie utile. Ramenez votre appareil à votre point local de collecte de déchets ou à un centre de recyclage. Ceci s'applique à tous les pays de l'Union européenne et aux autres pays européens disposant d'un système de collecte des déchets sélectif.



Séparez le carton d'emballage de tout sous carton éventuel en plastique.
Tout bien trier conformément aux réglementations en matière de séparation des déchets.

KT-300 TEMPORIZADOR DIGITAL CON 3 LÍNEAS

Manual de usuario

1. Funciones

- 1.1 Hora** Hora actual, con visualización seleccionable de 12/24 horas
- 1.2 Temporizador** 3 temporizadores de cuenta regresiva con visualización de 18 dígitos
- Un temporizador de cuenta regresiva con visualización de 1/100 segundos

2. Aspecto exterior de la unidad

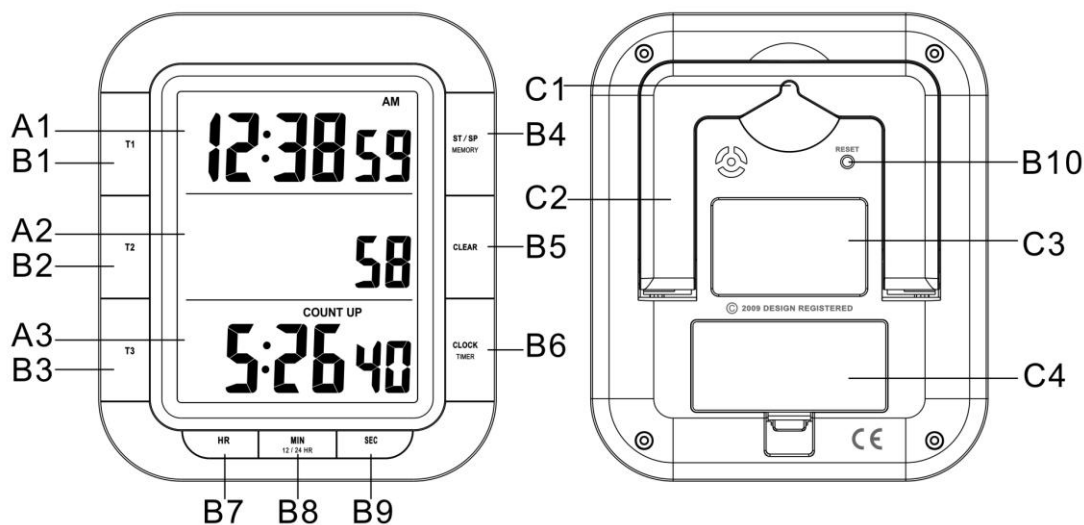

Parte A- Pantalla LCD

A1: Hora actual

A2: 1/100 segundos

A3: Temporizador progresivo

Parte B- Botones

B1: Botón de temporizador1 "T1"

B2: Botón de temporizador2 "T2"

B3: Botón de temporizador3 "T3"

B4: Botón "START/STOP" y "MEMORY"

B5: Botón "CLEAR"

B6: Botón "CLOCK/TIMER"

B7: Botón de hora "HR"

B8: Botón de minutos y (12/24) "MIN" "12/24"

B9: Botón de segundos "SEC"

B10: Botón "RESET"

Parte C- Estructura

C1: Orificio de montaje en pared

C2: Soporte plegable

C3: Imán

C4: Tapa de las pilas

3. Puesta en marcha:

- Abra la tapa de las pilas (C4)
- Inserte 2 pilas de tipo AAA, atendiendo a la polaridad [marcas "+" y "-"]
- Vuelva a colocar la tapa del compartimento para pilas. Se visualizarán brevemente todos los

segmentos de la pantalla.

4. Instalación:

- El temporizador dispone de un imán para fijarlo a superficies metálicas; también se puede colocar sobre cualquier superficie plana, gracias al soporte plegable (C2) de la parte posterior de la carcasa, o montarse en la pared, con el orificio de sujeción (C1) de la parte posterior de la unidad.

5. Ajustar la hora

5.1 Ajustar la hora

Asegúrese de que se visualiza el reloj en pantalla.

Si fuera necesario, pulse el botón "CLOCK/TIMER" (B6) para cambiar de visualización.

- Mantenga pulsado el botón "CLOCK" (B6) durante 3 segundos, hasta que la hora parpadee en el panel superior de la pantalla, y entre en el modo de ajuste de hora.
- Use los botones "HR" (B7), "MIN" (B8) y "SEC" (B9) para establecer la hora actual. Mantenga pulsado el botón para acelerar el cambio de valores.
- Pulse el botón "CLOCK" (B6) para finalizar el proceso de ajuste y guardar la hora establecida.

5.2 Formato de la hora 12/24:

- La hora se puede mostrar en modo 24h o 12h. Pulse el botón "(12/24)" (B8) para seleccionar el formato de 12 o el de 24 horas.
- En el modo 12 horas, por la mañana se mostrará **AM** y por la tarde **PM**.

6. Temporizador

6.1 Temporizador de cuenta progresiva

- En el modo mostrar hora, pulse el botón "START/STOP" (B4) para iniciar la cuenta.
- Pulse el botón "START/STOP" (B4) de nuevo, en el modo mostrar hora para detener el temporizador de cuenta progresiva.
- Pulse el botón "CLEAR" (B5) cuando se encuentre detenido, el temporizador progresivo volverá a ponerse a "0".

6.2 Temporizador de cuenta regresiva

Modo mostrar hora actual → **Modo mostrar temporizador**

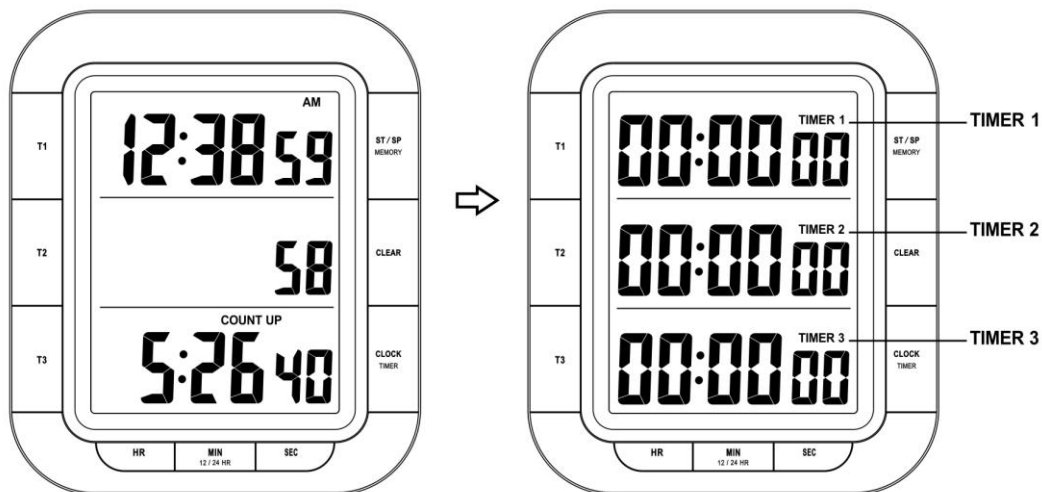

6.2.1 Ajustar el temporizador de cuenta regresiva:

Se debe visualizar TIMER 1, 2 y 3. Pulse "CLOCK/TIMER", si fuera necesario.

- Mantenga pulsado el botón "T1 (T2 o T3)" hasta que los números comiencen a parpadear.
- Utilice HR (horas), MIN (minutos), SEC (segundos) para ajustar el temporizador.
- Pulse el botón "CLEAR" para ponerlo a cero.
- Pulse T1 (T2 o T3), para confirmar y finalizar los ajustes, la pantalla del temporizador dejará de parpadear.

NOTA:

- *Una cuenta atrás no puede superar un máximo de 19 horas, 59 minutos y 59 segundos.*
- *Puede establecer hasta 3 cuentas atrás. Pueden detenerse o iniciarse simultánea o escalonadamente.*
- *Mientras ajusta los tiempos a medir, no podrá realizar otros ajustes (Por ejemplo, cambiar al modo mostrar la hora actual, etc.)*

6.2.2 Utilización de la cuenta atrás

La utilización del temporizador en el modo regresivo se lleva a cabo de la misma manera en todas las visualizaciones TIMER1, 2 y 3.

- Pulse "T1"(B1) para iniciar/detener la función de cuenta atrás del Temporizador1.
- Pulse "T2"(B2) para iniciar/detener la función de cuenta atrás del Temporizador2.
- Pulse "T3"(B3) para iniciar/detener la función de cuenta atrás del Temporizador3.
- Cuando todos los temporizadores se encuentran detenidos, pulse el botón "START/STOP" (B4) para iniciar o detener a la vez todos los temporizadores (T1, T2 y T3). (Cuando uno de ellos está actuando, esta función no está disponible.)

6.2.3 Alarma del temporizador de cuenta regresiva

- Cuando el temporizador llaga a cero, se emite una señal sonora durante 1 minuto, el icono "TIME'S UP" parpadeará en la pantalla.
- Pulse "START/STOP" o el botón correspondiente (T1, T2 o T3) para desactivar el sonido de la alarma.

6.2.4 Reiniciar el temporizador de cuenta regresiva

- Cuando los temporizadores se encuentran detenidos, pulse el botón “CLEAR” (B5) para restablecerlos a cero.
- Si alguno de ellos está aún actuando, sólo se reiniciarán los otros temporizadores, por ejemplo, el Temporizador1 está funcionando y los temporizadores 2 y 3 están detenidos; pulsando el botón “CLEAR”, sólo se restablecerán a cero los temporizadores 2 y 3. El Temporizador1 continuará su cuenta atrás.

7. Recordar una Memoria

Los temporizadores recuerdan respectivamente la duración de la medida de tiempo anterior.

- Tras introducir nuevos datos en el temporizador, éste actualizará la memoria automáticamente.
- Cuando la visualización del temporizador se encuentre a cero, pulse el botón "T" correspondiente (T1/T2/T3) para recordar los últimos datos en memoria del registro de cada temporizador. El último ajuste de hora y el icono de memoria aparecerán en el panel seleccionado de la pantalla.
- Cuando la hora se encuentre detenida y estén todas a 0:0000., pulse el botón “MEMORY” para recordar todos los últimos datos en memoria, para T1, T2 y T3, entonces el icono de memoria se encenderá en la pantalla.

8. Precauciones

- *Utilice un alfiler para presionar el botón de reinicio (B10), si el aparato no funciona correctamente.*
- *No lo exponga a la luz solar directa, a altas temperaturas, al frío, a la humedad, ni al agua.*
- *Nunca limpie el dispositivo utilizando materiales o productos abrasivos ni corrosivos. Los productos de limpieza abrasivos podrían arañar las piezas de plástico y corroer los circuitos electrónicos.*

Precauciones

- Esta unidad está diseñada para usarla solamente en interiores.
- No someta unidad a fuerzas o golpes excesivos.
- No exponga la unidad a temperaturas extremas, directa a los rayos del sol, polvo o humedad.
- No la sumerja en el agua.
- Evite el contacto con cualquier material corrosivo.
- No se deshaga de esta unidad arrojándola al fuego ya que puede explotar.
- No abra la carcasa trasera interior ni manipule ninguno de los componentes de esta unidad.

Advertencias de seguridad sobre las baterías

- Utilizar solamente baterías alcalinas. No utilizar recargables baterías.
- Coloque las baterías correctamente haciendo coincidir la polaridad (+/-).
- Reemplace siempre el juego completo de baterías.
- Nunca mezcle baterías usadas y nuevas.
- Quite las baterías gastadas inmediatamente.
- Saque las baterías cuando no use la unidad.
- No recargue las baterías ni las arroje al fuego ya que pueden reventar.
- Compruebe que guarda las baterías alejadas de objetos metálicos ya que un contacto con estos puede causar un cortocircuito.
- Evite exponer las baterías a altas temperaturas, humedad o a los rayos directos del sol.
- Guarde las baterías lejos del alcance de los niños. Pueden atragantarse con ellas.

Utilice el producto sólo para la finalidad expuesta!

Obligación en virtud de la ley de baterías



Las baterías usadas no deben ser eliminadas en la basura doméstica. Si las baterías llegan al medio ambiente, éstas pueden ocasionar graves efectos para la salud o para el propio medio ambiente. Puede devolver las baterías usadas

de forma gratuita a su distribuidor o suministrador. Según la ley, como consumidor usted está obligado a devolver las baterías usadas!

Obligación en virtud de la ley de los dispositivos eléctricos



Este símbolo indica que no debe arrojar los dispositivos eléctricos a la basura doméstica general cuando alcancen el final de su vida útil. Lleve su aparato a un punto de recogida selectiva de basura o a un centro de reciclaje. Esto es de aplicación en todos los países de la Unión Europea, y en otros países europeos con sistemas de recogida selectiva de basuras.

KT-300 3 REGELS DIGITALE TIMER

Gebruikershandleiding

1. Functies

1.1 Tijd

Reële Tijd met keuze voor 12/24 uur Tijdweergave

1.2 Timer

3 Afteltimer Functies met 18 Digit Weergave
- Opteltimer met 1/00 Seconde Weergave

2. Aanzicht Eenheid

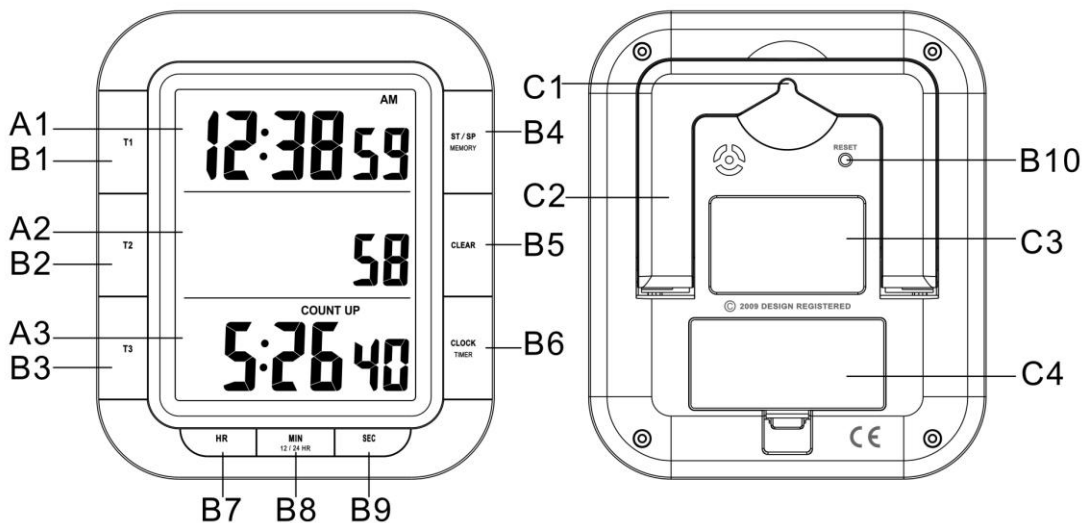

Deel A - LCD

A1: Reële Tijd

A2: 1/100 seconde

A3: Opteltimer

Deel B - Knop

B1: "T1" timer1 knop

B2: "T2" timer2 knop

B3: "T3" timer3 knop

B4: "START/STOP" "MEMORY" knop

B5: "CLEAR" knop

B6: "CLOCK/TIMER" knop

B7: "HR" urenknop

B8: "MIN" "12/24" minuten- en (12/24) knop

B9: "SEC" seconden-knop

B10: "RESET" knop

Deel C - Structuur

C1: Opening Muurbevestiging

C2: Inklapbaar Pootje

C3: Magneet

C4: Batterijenklepje

3. Voorbereiden:

- Open het batterijenklepje (C4)
- Breng 2 x AAA batterijen aan. Neem de polariteit in acht ("+" en "-" tekens)
- Sluit het batterijenklepje. Het product zal kort alle delen van het display tonen

4. Installatie

- De timer is voorzien van een magneet waarmee u hem aan metalen oppervlakken kunt bevestigen. U kunt de timer ook met behulp van het inklapbare pootje (C2) op een vlakke ondergrond plaatsen, of u kunt hem met behulp van de opening (C1) aan de achterkant aan de muur hangen.

5. Tijd Instellen

5.1 Tijd Instellen

Controleer of op het display de klok wordt weergegeven.

Druk, indien noodzakelijk, op de "CLOCK/TIMER" (B6) knop om de weergave te wijzigen

- Houd de "CLOCK" (B6) knop 3 seconden lang ingedrukt tot het tijdstip in het bovenste deel van het display begint te knipperen. Betreed de tijd instelling modus.
- Gebruik de "HR" knop(B7), de "MIN" knop(B8) en de "SEC" knop(B9) om de actuele tijd in te stellen. Houd de knop ingedrukt om de waarde snel te laten wijzigen.
- Druk op de "CLOCK" (B6) knop om het instellingsprocedure te beëindigen en het ingestelde tijdstip op te slaan.

5.2 12/24 Formaat Tijdweergave:

- Het tijdstip kan in 24-uur of 12-uur worden weergegeven. Druk op de "(12/24)" knop (B8) en kies voor het formaat 12- of 24-uur.
- In het geval van het 12-uur formaat worden de uren 's ochtends aangeduid met **AM** en de uren 's middags met **PM**.

6. Timer

6.1 Opteltimer

- Druk op de "START/STOP" (B4) knop als de tijd weergegeven wordt om de opteltimer te starten
- Druk nogmaals op de "START/STOP" (B4) als de tijd weergegeven wordt om de opteltimer te stoppen.
- Druk op de "CLEAR" (B5) knop in de stopstatus om de opteltimer op "0" te resetten.

6.2 Afteltimer

Weergave reële tijd → Weergave timer

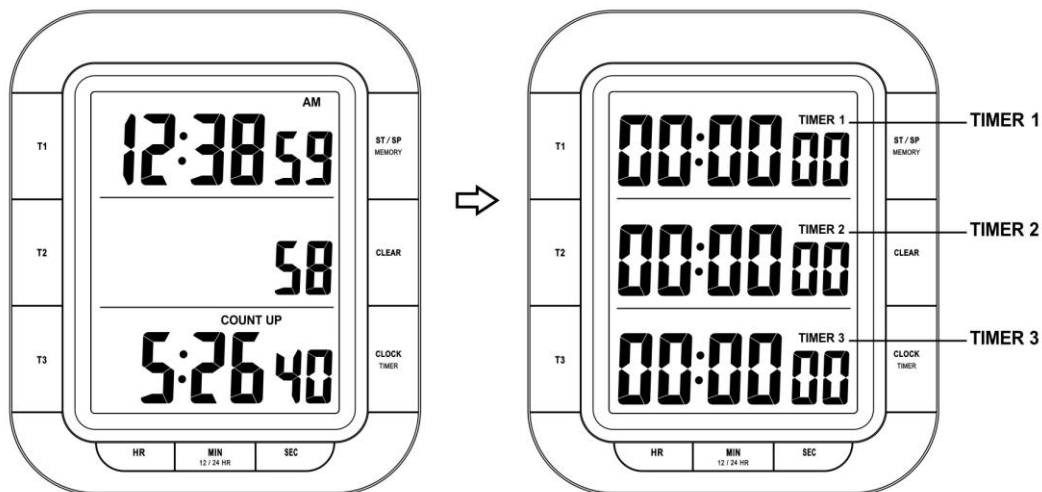

6.2.1 De Afteltimer Instellen

TIMER 1, 2 en 3 moeten worden weergegeven. Druk, indien noodzakelijk, op de "CLOCK/TIMER" knop.

- Houd de " T1 (T2 of T3)" knop ingedrukt tot de nummers beginnen te knippen
- Gebruik de HR (uren), MIN (minuten), SEC (seconden) knop om de timer in te stellen.
- Druk op de "CLEAR" knop om de timer te resetten..
- Druk ter bevestiging op de T1 (T2 of T3) knop. De instelling wordt beëindigd en de timer zal niet langer knippen.

OPMERKING:

- *Het aftellen kan niet langer dan maximaal 19 uur, 59 minuten en 59 seconden duren.*
- *U kunt 3 verschillende aftellingen instellen. U kunt ze tegelijkertijd of afzonderlijk van elkaar stoppen of opstarten.*
- *U kunt geen andere instellingen verrichten als u de te meten tijden instelt (Bijvoorbeeld naar reëel tijdstip terugkeren, enz.)*

6.2.2 Aftelfunctie

De afteltimer functioneert op dezelfde wijze voor weergave van de TIMER1, 2 & 3

- Druk op de "T1" (B1) knop om de TIMER1 aftelfunctie op te starten/ te onderbreken.
- Druk op de "T2" (B2) knop om de TIMER2 aftelfunctie op te starten/ te onderbreken.
- Druk op de "T3" (B3) knop om de TIMER3 aftelfunctie op te starten/ te onderbreken.
- Druk op de "START/STOP" (B4) knop als alle timers in de stopstatus geplaatst zijn om alle timers tegelijkertijd op te starten of de onderbreken (T1, T2 & T3). (Deze functie is niet beschikbaar als een van de timers functioneert)

6.2.3 Signaal Afteltimer

- Een geluidssignaal wordt ongeveer 1 minuut lang geproduceerd en de icoon "TIME'S UP" zal op het display knippen als de timer tot nul heeft afgeteld.
- Druk op de "START/STOP" knop of de desbetreffende toets (T1, T2 of T3) om het geluidssignaal te deactiveren.

6.2.4 De Afteltimer Resetten

- Druk op de "CLEAR" (B5) knop als de timer in de stopstatus geplaatst is om hem te resetten.
- Als een van de timers telt, dan zullen uitsluitend de andere timers gereset worden. Bijvoorbeeld: Timer 1 telt en Timer2 & Timer3 bevinden zich in de stopstatus. Uitsluitend Timer2 en Timer3 worden gereset als u de "CLEAR" (B5) knop indrukt. Timer1 zal blijven tellen.

7. Geheugenoproep

De timer roept de lengte van de laatste tijdmeting op.

- Het geheugen wordt automatisch geüpdatet als u een nieuw gegeven in de timer invoert.
- Druk op de desbetreffende "T" (T1/T2/T3) knop om de laatste opgeslagen gegevens van een bepaald Timer op te roepen als de timer nul aangeeft. De laatste tijdstelling en de geheugenicoon worden in het gekozen deel van het display weergegeven.
- Druk op "MEMORY" als de tijd in gestopt is en 0:00.00 weergegeven wordt om het laatste opgeslagen gegeven van T1, T2 & T3 op te roepen. De geheugenicoon wordt op het display weergegeven.

8. Voorzorgsmaatregelen

- *Gebruik een pin om de resetknop (B10) in te drukken als de Eenheid niet correct functioneert.*
- *Stel de eenheid nooit bloot aan direct zonlicht, hoge temperaturen, hoge luchtvochtigheid of vochtige omgevingen*
- *Maak het apparaat nooit schoon met schurende of bijtende materialen of producten. Schurende reinigingsmiddelen kunnen de plastic delen beschadigen en de elektronische circuits corroderen*

Vorzorgsmaatregelen

- Dit hoofdapparaat is uitsluitend bestemd voor binnenshuis gebruik.
- Stel het apparaat niet bloot aan overmatige krachten of schokken.
- Stel het apparaat niet bloot aan hoge temperaturen, direct zonlicht, stof en vocht.
- Niet onderdompelen het apparaat in water
- Vermijd contact met bijtende stoffen.
- Gebruik het apparaat niet in een vuur. Deze kan ontploffen.
- Niet open de behuizing en niet manipuleren structurele componenten van het apparaat.

Batterijvoorschriften

- Gebruik uitsluitend alkaline batterijen, geen oplaadbare batterijen.
- Installeer batterijen correct volgens de polariteitmarkeringen (+/-).
- Vervang altijd een volledige set batterijen.
- Combineer nooit gebruikte en nieuwe batterijen.
- Verwijder onmiddellijk uitgeputte batterijen.
- Verwijder batterijen wanneer niet in gebruik.
- Batterijen nooit opladen of in vuur werpen om ontploffing te voorkomen.
- Houd de batterijen niet in de nabijheid van metalen voorwerpen. Een contact kan een kortsluiting veroorzaken.
- Houd alle batterijen buiten bereik van kinderen omdat ze een verstikkingsgevaar vormen.
- Bewaar de verpakking voor eventueel toekomstig gebruik.

Gebruik het product alleen voor het doel waarvoor deze bestemd!

Verordening verwijdering batterijen



Oude batterijen horen niet in het huisvuil. Als batterijen in het milieu terechtkomen kunnen deze milieu en gezondheidsproblemen tot gevolg hebben. U kunt gebruikte batterijen kosteloos bij uw handelaar of inzamelplaatsen teruggeven. U bent als gebruiker wettelijk verplicht oude batterijen, als omschreven, in te leveren.

Verordening verwijdering elektrische apparaten



Dit symbool betekent dat elektrische apparatuur, wanneer hij het eind van zijn levensduur bereikt, niet mag worden afgevoerd met het gewone huishoudelijk afval. Breng de apparaat naar het plaatselijke inzamelpunt voor afval of recyclingcentrum. Dit is van toepassing voor alle landen van de Europese Unie en op de overige Europese landen met een systeem voor gescheiden afvalinzameling.

TIMER DIGITALE A 3 LINEE KT-300

Manuale dell'utente

1. Caratteristiche

- 1.1 Ora** Ora corrente con opzione di visualizzazione in formato 12/24 ore
- 1.2 Timer** 3 timer per conto alla rovescia con display a 18 cifre
- Un timer per conteggio progressivo ad intervalli di 1/100 sec

2. Aspetto del dispositivo

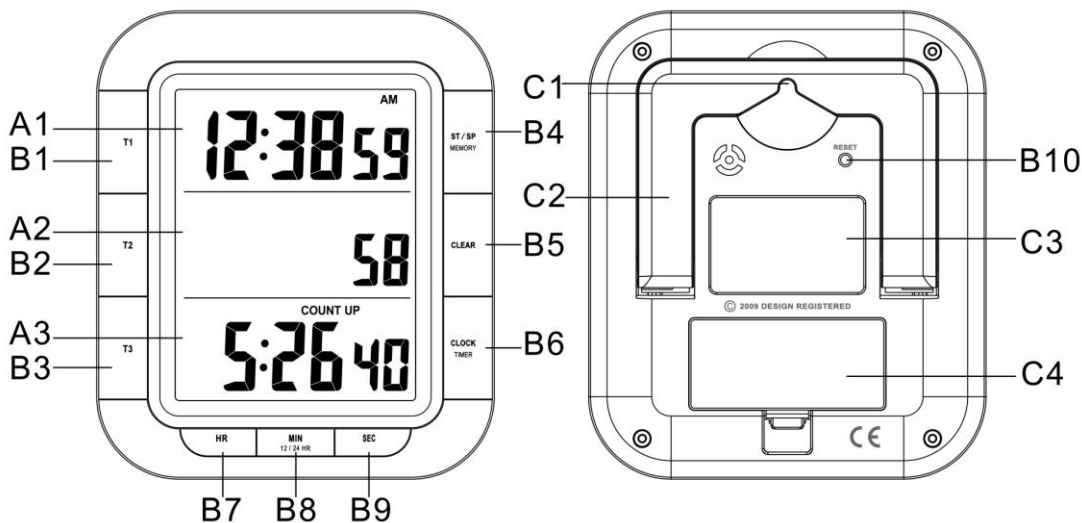

Parte A - Display LCD

A1: Ora corrente

A2: 1/100 di secondo

A3: Timer conteggio progressivo

Part B - Tasti

B1: Tasto timer1 "T1"

B2: Tasto timer2 "T2"

B3: Tasto timer3 "T3"

B4: Tasto "START/STOP" "MEMORY"

B5: Tasto di azzeramento "CLEAR"

B6: Tasto "CLOCK/TIMER"

B7: Tasto ora "HR"

B8: Tasto minuti "MIN" e "12/24" ore

B9: Tasto secondi "SEC"

B10: Tasto di azzeramento del dispositivo "RESET"

Parte C - Struttura

C1: Foro per montaggio a parete

C2: Supporto pieghevole

C3: Calamita

C4: Coperchio batterie

3. Operazioni preliminari:

- Aprire il coperchio delle batterie (C4)
- Inserire 2 batterie formato AAA rispettando la polarità [simboli "+" e "-"]
- Rimettere il coperchio del vano batterie. Il dispositivo visualizza brevemente tutti i segmenti del

display

4. Installazione:

- Il timer è dotato di una calamita per l'applicazione su superfici metalliche; può anche essere collocato su una superficie piana, utilizzando il supporto pieghevole (C2) posto sul retro del dispositivo, oppure montato su una parete tramite il foro (C1) sul retro dell'unità.

5. Regolazione dell'ora

5.1 Regolazione dell'ora

Assicurarsi che l'ora sia visualizzata sul display.

Se necessario, premere il tasto "CLOCK/TIMER" (B6) per modificare la visualizzazione del display

- Tenere premuto il tasto "CLOCK" (B6) per tre secondi fino a quando l'ora del giorno lampeggia nel pannello superiore del display e accedere alla modalità di impostazione dell'ora.
- Utilizzare i tasti "HR" (B7), "MIN" (B8) e "SEC" (B9) per impostare l'ora corrente. Tenere premuto il tasto per accelerare il cambio dei valori.
- Premere il tasto "CLOCK" (B6) per terminare la procedura di impostazione e salvare l'ora impostata.

5.2 Formato 12/24 ore:

- L'ora può essere visualizzata in formato 12 o 24 ore. Premere il tasto "(12/24)" (B8) per selezionare il formato 12 o 24 ore.
- Nel formato 12 ore, le ore del mattino sono indicate con **AM** e le ore del pomeriggio con **PM**.

6. Timer

6.1 Timer conteggio progressivo

- In modalità di visualizzazione dell'ora, premere il tasto "START/STOP" (B4) per avviare il conteggio progressivo
- In modalità di visualizzazione dell'ora, premere di nuovo il tasto "START/STOP" (B4) per arrestare il conteggio progressivo.
- In stato di arresto, premere il tasto "CLEAR (B5) per azzerare il conteggio progressivo.

6.2 Timer per conto alla rovescia

Modalità di visualizzazione ora attuale → Modalità di visualizzazione timer

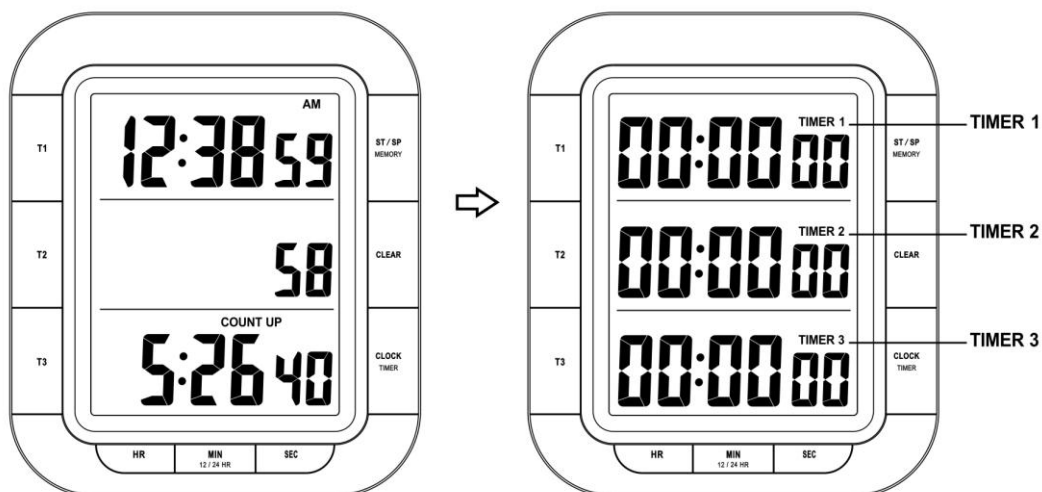

6.2.1 Impostazione del timer per conto alla rovescia:

I timer 1, 2 e 3 devono essere visualizzati. Se necessario, premere "CLOCK/TIMER".

- Tenere premuto il tasto " T1 (T2 o T3)" fino a quando i numeri cominciano a lampeggiare
- Utilizzare HR (ore), MIN (minuti), SEC (secondi) per impostare il timer.
- Premere il tasto "CLEAR" per azzerare i valori.
- Premere T1 (T2 o T3), per confermare e terminare le impostazioni. Il display del timer smette di lampeggiare

NOTA:

- *Un conto alla rovescia non può durare più di 19 ore, 59 minuti e 59 secondi.*
- *È possibile impostare fino a tre conti alla rovescia, che possono essere avviati e fermati simultaneamente o scaglionati.*
- *Durante l'impostazione dei tempi da misurare, non è possibile effettuare altre impostazioni (ad es. passare all'ora, ecc.)*

6.2.2 Funzione del conto alla rovescia

La funzione del timer in modalità di conto alla rovescia nei display dei timer 1, 2 e 3 è effettuata nello stesso modo

- Premere "T1" (B1) per avviare/arrestare la funzione di conto alla rovescia del TIMER1.
- Premere "T2" (B2) per avviare/arrestare la funzione di conto alla rovescia del TIMER2
- Premere "T3" (B3) per avviare/arrestare la funzione di conto alla rovescia del TIMER3
- Quando tutti i timer sono in modalità di arresto, premere il tasto "START/STOP" (B4) per avviare o arrestare tutti i timer (T1, T2 e T3) contemporaneamente. (Questa funzione non è disponibile, se uno dei timer è attivo)

6.2.3 Allarme del conto alla rovescia

- Quando il timer raggiunge il valore zero, verrà emesso un segnale acustico per circa un minuto e l'icona "TIME'S UP" lampeggerà sul display.
- Premere "START/STOP" o il tasto corrispondente (T1, T2 o T3) per disattivare il segnale acustico.

6.2.4 Azzeramento del conto alla rovescia

- Quando il conto alla rovescia è in modalità di arresto, premere il tasto "CLEAR (B5) per azzerarlo.
- Se uno dei timer è ancora in funzione, non verrà azzerato. Per esempio, Timer1 è in funzione, mentre Timer 2 e Timer3 sono fermi; premendo il tasto "CLEAR" (B5), saranno azzerato solo i Timer 2 e 3. Timer1 continuerà il conto alla rovescia.

7. Funzione memoria

Il timer richiama la durata della precedente misurazione del tempo.

- Dopo aver inserito nuovi dati nel timer, la memoria verrà automaticamente aggiornata.
- Quando il display del timer visualizza zero, premere il corrispondente tasto "T" (T1/T2/T3) per richiamare l'ultima memoria dati di un determinato timer. Le ultime impostazioni per il tempo e l'icona di memoria appariranno nel pannello del display selezionato.
- Quando il tempo è in modalità di arresto e tutti i timer indicano 0:0000., premere il tasto "MEMORY" per richiamare tutti gli ultimi dati memorizzati per T1, T2 e T3, l'icona di memoria apparirà sul display.

8. Precauzioni

- *Se l'unità non funziona correttamente, utilizzare una spilla per premere il tasto di azzeramento (B10).*
- *Non esporre l'unità alla luce solare diretta, a calore eccessivo, freddo o in luoghi umidi.*
- *Non pulire mai il dispositivo con materiali o prodotti abrasivi o corrosivi. Detergenti abrasivi potrebbero graffiare le parti in plastica e corrodere i circuiti elettronici.*

Precauzioni

- Il dispositivo principale è progettata solo per l'utilizzo in ambienti interni.
- Non sottoporre il dispositivo a forza eccessiva e urti.
- Non esporre il dispositivo a temperature estreme, luce solare diretta, polvere o umidità.
- Non immergere il dispositivo in acqua.
- Evitare il contatto con materiali corrosivi.
- Non gettare il dispositivo nel fuoco perché potrebbe esplodere.
- Non aprire la cassa interna o manomettere i componenti di questo dispositivo.

Avvertenze per l'uso sicuro delle batterie

- Utilizzare solo batterie alcaline. Non utilizzare batterie ricaricabili.
- Installare le batterie correttamente rispettando le polarità (+/-).
- Sostituire sempre il set completo di batterie.
- Non mescolare mai batterie usate e nuove.
- Rimuovere immediatamente le batterie scariche.
- Rimuovere le batterie quando non sono utilizzate.
- Non conservare le batterie in prossimità di oggetti metallici. Un contatto potrebbe causare un corto circuito.
- Non ricaricare le batterie e non gettarle nel fuoco perché potrebbero esplodere.
- Non esporre le batterie a temperature elevate, all'umidità o alla luce solare diretta.
- Tenere tutte le batterie lontano dalla portata dei bambini per evitare rischi di soffocamento.

Utilizzare il prodotto solo per lo scopo previsto!

Obbligo di avviso secondo la legge sulle batterie



Le batterie esaurite non devono essere considerate rifiuti domestici. Le batterie smaltite nell'ambiente possono causare danni all'ambiente e alla salute. È possibile restituire gratuitamente le batterie usate al proprio rivenditore e consegnarle ai centri di raccolta. Il consumatore è tenuto per legge alla restituzione delle batterie scariche!

Obbligo di avviso secondo la legge sulle dispositivi elettrici



Questo simbolo indica che i dispositivi elettrici alla fine del loro ciclo di vita devono essere smaltiti separatamente dai rifiuti domestici generali. Portare il dispositivo al proprio punto di raccolta rifiuti locale o a un centro di riciclaggio. Ciò si applica in tutti i paesi dell'Unione Europea e in altri paesi Europei con sistemi di raccolta differenziata dei rifiuti.