

DRAHTLOSE 868 MHZ-TEMPERATURSTATION

Bedienungsanleitung

EINFÜHRUNG:

Herzlichen Glückwunsch zum Erwerb dieser kleinen 868 MHz-Temperaturstation, die Ihnen die Tageszeit, die Raumtemperatur und Raumlufffeuchtigkeit sowie die Außentemperatur anzeigt. Mit nur zwei leicht bedienbaren Tasten eignet sich dieses Produkt ideal für den Einsatz in Heim oder Büro.

MERKMALE:

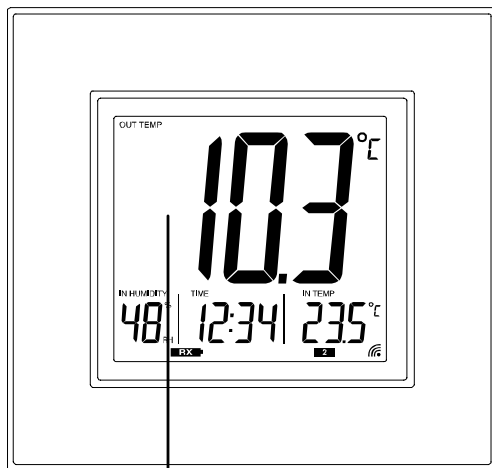

LCD-Bildschirm

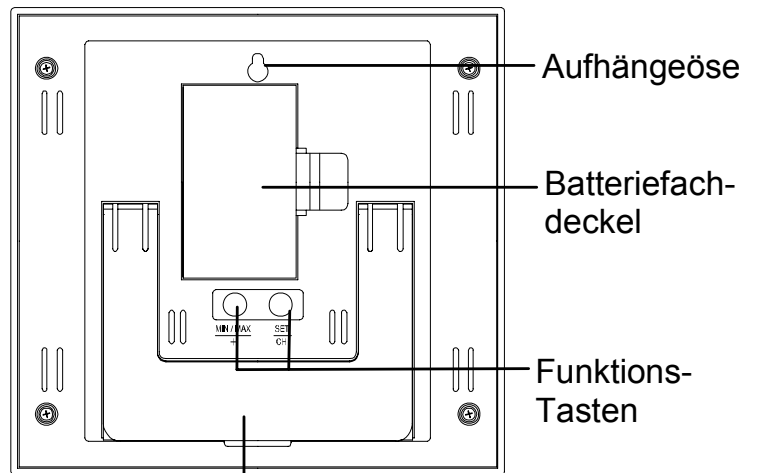

Aufhängeöse

Batteriefachdeckel

Funktions-Tasten

Klappbarer Aufsteller

Die Temperaturstation

Quarzuhr mit 12- oder 24-Stunden-Zeitanzeige (Stunden und Minuten, manuell einstellbar)

Raum- und Außentemperaturanzeige in Celsius (°C) oder Fahrenheit (°F)

Raumlufffeuchtigkeitsanzeige als %RH

Empfängt bis zu zwei Außenbereichskanäle

Signalemfangsintervalle 4,5 s

Anzeige der gespeicherten minimalen und maximalen

Raumtemperatur, Raumlufffeuchtigkeit und Außentemperatur

Batterietiefstandsanzeige

Tischaufstellung (klappbarer Tischständer) oder Wandmontage

Zweikanal-Außensender mit optionaler externer Messsonde an 3 m langem Kabel für die Temperaturdaten von Kanal 2

Drahtlose 868 MHz-Signalübertragung

Der Zweikanal-Außentempersender

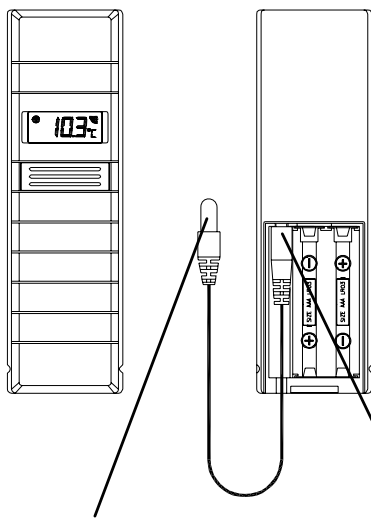

Externe Sonde,
optional

*Dieser Stecksocket dient nur
dem Anschluss der externen
Sonde. Hier auf keinen Fall
die Stromversorgung
anstecken!*

Fernübertragung der Außentemperatur
zur Temperaturstation per 868 MHz-
Signal

Zweikanal-Sender*: Ein interner
Messkanal und ein Sondenkanal
Spritzwassergeschütztes Gehäuse
Wandmontierbarer Ständer

***ZWEIKANAL-SENDER -**

Der Außensender verfügt über einen internen Sensorkanal und einen externen Sondenkanal.

Die vom internen Sensor bzw. der Messsonde gemessenen Daten werden auf der Anzeige des Außensenders als Kanal "1" bzw. Kanal "2" dargestellt. Die beiden Messwerte kommen automatisch wechselweise zur Anzeige. Wird der Sondenstecker abgezogen, so erscheint auf der Senderanzeige nur noch der Messwert des internen Sensors.

Nachdem der Außensender von der Temperaturstation erkannt wurde, kommen auf Kanal 1 der Temperaturstation die vom internen Sensor

gemessenen Temperaturdaten und auf Kanal 2 die von der Sonde erfasste Temperatur zur Anzeige.

Ist der Sondenstecker abgezogen, so zeigt der "Sondenkanal" an der Temperaturstation "---" an, während auf Kanal 1 weiterhin die Messdaten des internen Sensors zur Anzeige kommen.

Die Sonde kann nach der Grundeinstellung zu jeder Zeit mit dem Außentemperatursender verbunden werden. Falls die Sonde danach erneut abgezogen oder angesteckt wird, ist keine Neueinstellung der Geräteteile erforderlich. Die Temperaturstation wird automatisch die Messdaten der Temperatursonde erkennen und diese auf Kanal 2 zur Anzeige bringen, nachdem die Sonde angesteckt wurde.

GRUNDEINSTELLUNG:

Bei Benützung von einem Außensender

1. Legen Sie zuerst die Batterien in den Außensender ein (siehe **"Einlegen und Ersetzen der Batterien im Außentemperatursender"** unten).
2. Legen Sie innerhalb von 2 Minuten nach Inbetriebnahme des Außentemperatursenders die Batterien in die Temperaturstation ein (siehe **"Einlegen und Ersetzen der Batterien in der Temperaturstation"** unten). Sobald die Batterien eingelegt sind, werden alle Segmente des LCD-Bildschirms kurz aufleuchten. Im Folgenden werden die Raumtemperatur und die Zeit als 0:00 angezeigt. Kommen diese Anzeigen nicht innerhalb von 60 Sekunden auf dem LCD-Bildschirm zur Darstellung, so müssen die Batterien für

mindestens 60 Sekunden entnommen und dann erneut eingelegt werden. Werden die Raumdaten angezeigt, so fahren Sie mit dem nächsten Schritt fort.

3. Nach dem Einlegen der Batterien wird die Temperaturstation beginnen, Daten vom Außensender zu empfangen.
4. Wurde die optionale Messsonde mit dem Zweikanal-Außensender verbunden, dann sollten die Außentemperaturen auf den Kanälen 1 und 2 der Temperaturstation zur Anzeige kommen. Ferner wird das Signalempfangssymbol angezeigt. Ist dies nicht innerhalb von 2 Minuten der Fall, so müssen die Batterien aus beiden Einheiten entnommen und der Vorgang nochmals ab Schritt 1 wiederholt werden.

Hinweis:

Kanal 1 zeigt die Messung des internen Sensors des Zweikanal-Außensenders, Kanal 2 jene der externen Sonde an. Ist die Sonde nicht mit dem Sender verbunden, so zeigt Kanal 2 nur "---".

5. Zur Sicherstellung einer ausreichenden 868 MHz-Übertragung sollte zwischen den endgültigen Montagepositionen von Temperaturstation und Außensender unter guten Bedingungen keine größere Entfernung als 100 m liegen (Sehen Sie dazu die Hinweise unter "**Platzierung**" und "**868 MHz-Empfang**").

Bei Benützung von mehr als einem Außensender

1. Wurde die Einstellung ursprünglich für einen Außensender vorgenommen, so sollte der Anwender alle Batterien aus Temperaturstation und Außensender entfernen und mindestens 60 Sekunden warten.

2. Setzen Sie jetzt die Batterien in den ersten Außensender ein.
3. Legen Sie innerhalb von 2 Minuten nach Inbetriebnahme des ersten Außensenders die Batterien in die Temperaturstation ein. Sobald die Batterien eingelegt sind, werden alle Segmente des LCD-Bildschirms kurz aufleuchten. Im Folgenden werden die Raumtemperatur und die Zeit als 0:00 angezeigt. Kommen diese Anzeigen nicht innerhalb von 60 Sekunden auf dem LCD-Bildschirm zur Darstellung, so müssen die Batterien für mindestens 60 Sekunden entnommen und dann erneut eingelegt werden.
4. Ist die externe Sonde mit dem ersten Außensender verbunden, so sollten nun die Außentemperaturmessungen des ersten Außensenders (Kanal 1 und 2) auf der Temperaturstation angezeigt werden. Ist dies nicht innerhalb von zwei Minuten der Fall, so müssen die Batterien aus beiden Einheiten entnommen und der Vorgang nochmals ab Schritt 1 wiederholt werden.
5. Nachdem die Außentemperaturen des ersten Außensenders auf der Temperaturstation angezeigt werden, setzen Sie die Batterien in den zweiten Außensender ein.

Hinweis: Der Anwender sollte die Batterien des zweiten Außensenders innerhalb von 45 Sekunden nach dem Empfang der Daten des ersten Außensenders einsetzen.

6. Es kommt jetzt die Außentemperaturmessung des zweiten Außensenders auf dem LCD der Temperaturstation zur Anzeige und die angezeigte Kanalnummer wird zum Zeichen, dass alle drei Kanäle ordnungsgemäß funktionieren, auf "1" zurückschalten. Ist dies nicht innerhalb von zwei Minuten der Fall, so müssen die Batterien aus allen

Einheiten entnommen und der Vorgang nochmals ab Schritt 1 wiederholt werden.

Hinweis: Nachdem die Temperaturstation den zweiten Außensender erfolgreich empfangen hat, wird Kanal 3 nur jene Daten anzeigen, die vom internen Sensor des zweiten Zweikanal-Außensenders gemessen werden. Die Messdaten der externen Sonde des zweiten Außensenders werden auf der Temperaturstation nicht angezeigt.

EINLEGEN UND ERSETZEN DER BATTERIEN IN DER TEMPERATURSTATION

Die Temperaturstation arbeitet mit zwei 1,5 V-Batterien vom Typ Mignon AA, IEC LR6. Wenn die Batterien ersetzt werden müssen, erscheint auf dem LCD-Bildschirm der Temperaturstation eine Batterietiefstandsanzeige. Zum Einlegen und Ersetzen der Batterien folgen Sie bitte den Schritten unten:

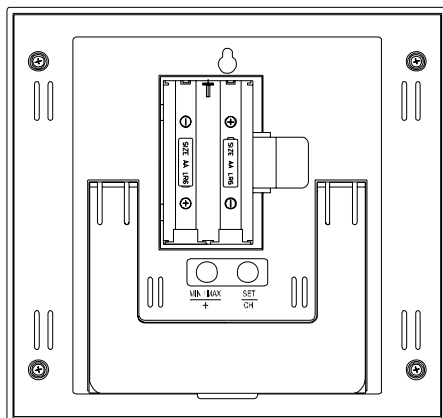

1. Heben Sie den Batteriefachdeckel ab.
2. Legen Sie unter Beachtung der korrekten Polarität (siehe Markierung) die Batterien ein.
3. Setzen Sie den Batteriefachdeckel wieder ein.

EINLEGEN UND ERSETZEN DER BATTERIEN IM AUSSENTEMPERATURSENDER

Der Außentempersender arbeitet mit zwei 1,5 V-Batterien vom Typ Micro AAA, IEC LR3. Wenn die Batterien ersetzt werden müssen, erscheint auf dem LCD-Bildschirm der Temperaturstation eine Batterietiefstandsanzeige. Zum Einlegen und Ersetzen der Batterien folgen Sie bitte den Schritten unten:

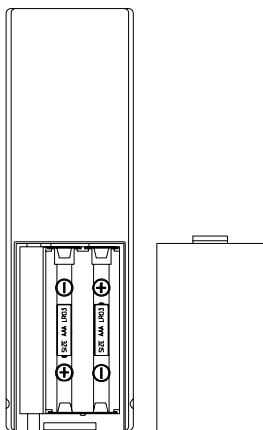

1. Entfernen Sie den Batteriefachdeckel auf der Geräterückseite.
2. Legen Sie unter Beachtung der korrekten Polarität (siehe Markierung) die Batterien ein.
3. Schließen Sie den Batteriefachdeckel wieder.

Hinweis:

Im Falle eines Batteriewechsels bei einer der Einheiten müssen alle Einheiten gemäß Abschnitt **“Grundeinstellung“** neu eingestellt werden. Dies ist nötig, da der Außensender bei Inbetriebnahme einen Zufallssicherheitscode an die Temperaturstation sendet, der von dieser innerhalb der ersten Minute nach Inbetriebnahme empfangen und gespeichert werden muss.

BATTERIEWECHSEL:

Es wird empfohlen, alle Batterien spätestens alle zwei Jahre zu erneuern, um eine optimale Funktion und Genauigkeit der Einheiten zu gewährleisten.



Bitte beteiligen Sie sich am aktiven Umweltschutz und entsorgen Sie Altbatterien nur bei den autorisierten Sammelstellen.

FUNKTIONSTASTEN:

Temperaturstation:

Die Temperaturstation verfügt über zwei leicht bedienbare Funktionstasten.

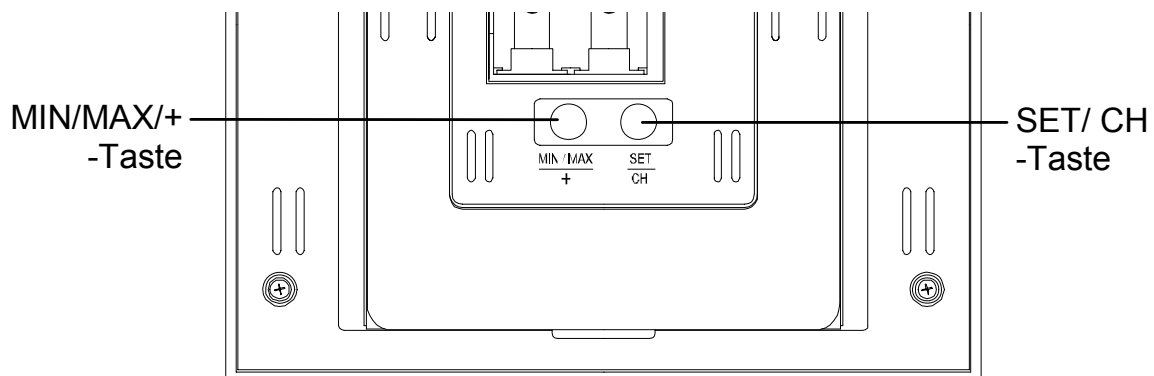

SET/CH-Taste (Einstellung/ Kanal)

Drücken und halten Sie die Taste für etwa 3 Sekunden zum Eintritt in den Manuellen Einstellmodus (SET-Modus).

Taste zur Umschaltung zwischen den verschiedenen Kanalanzeigen kurz drücken.

MIN/MAX -Taste (Minimum/ Maximum/ Plus)

Taste drücken zum Umschalten zwischen den Anzeigen der gespeicherten minimalen und maximalen Messwerte von Raumtemperatur, Außentemperatur und Raumlufffeuchtigkeit.

Taste während der Anzeige des minimalen oder maximalen Speicherwertes drücken und halten zur Rückstellung des jeweiligen gespeicherten minimalen und maximalen Wertes.

LCD-BILDSCHIRM UND EINSTELLUNGEN:

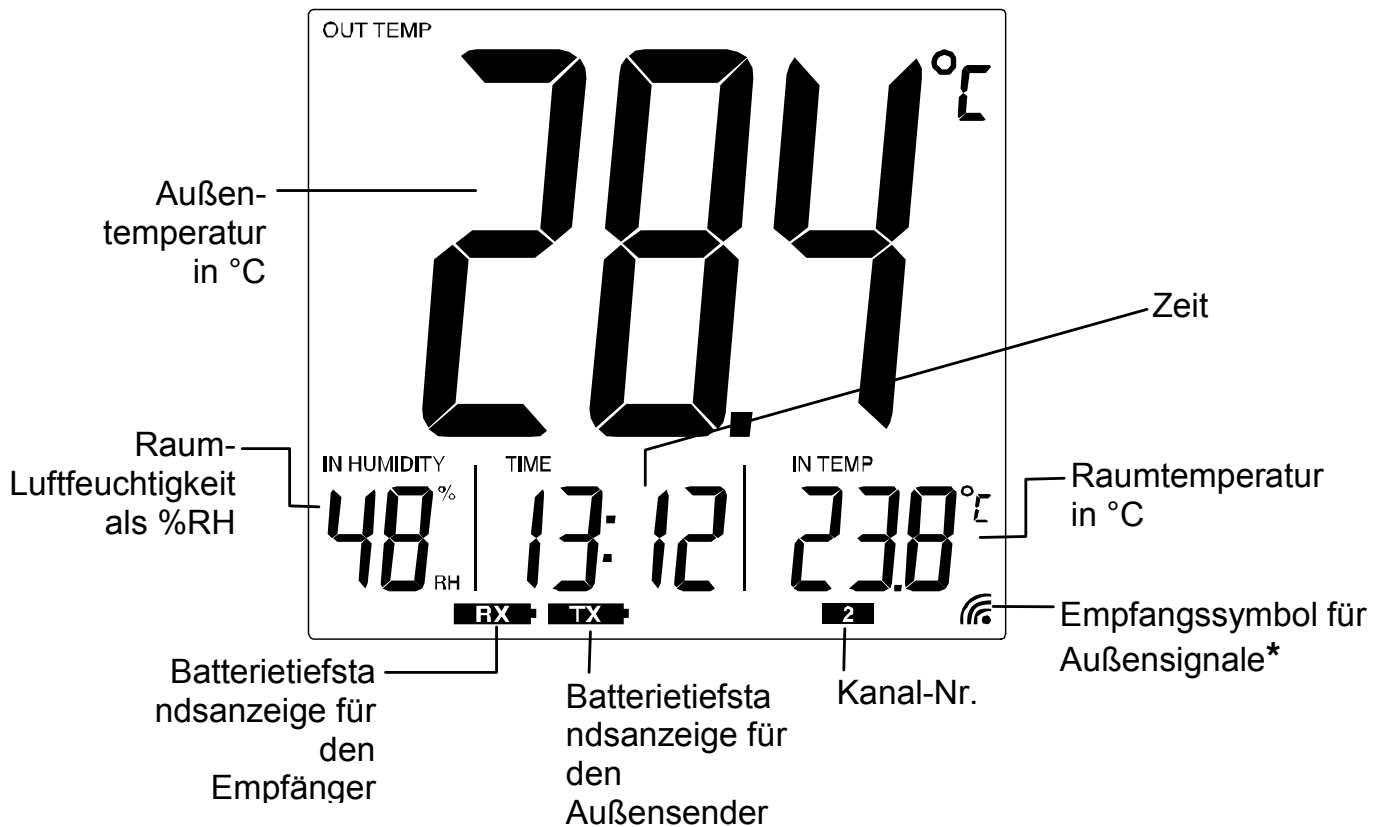

* Wenn das Sendesignal des Außensenders von der Temperaturstation erfolgreich empfangen wurde, wird dieses Symbol eingeschaltet (bei Fehlempfang wird das Symbol nicht angezeigt). Der Anwender kann damit erkennen, ob der letzte Empfang erfolgreich (Symbol EIN) oder nicht

erfolgreich war (Symbol AUS). Ein kurzes Blinken zeigt ferner an, dass gerade ein Signalempfang stattfindet.

Für bessere Ablesbarkeit ist der LCD-Bildschirm in drei Sektionen aufgeteilt, die der Anzeige der Tageszeit, der Innenraumdaten und der Außentemperatur dienen.

- Sektion 1 - Aussentemperatur
- Sektion 2 - Raumlufffeuchtigkeit
- Sektion 3 - Zeit
- Sektion 4 - Raumtemperatur

MANUELLE EINSTELLUNGEN:

EINSTELLUNG DES 12-/ 24-STUNDEN-ZEITANZEIGEFORMATS UND DER TEMPERATUREINHEITEN (C/ F)

Der Anwender kann den 12- oder 24-Stunden-Zeitanzweigemodus auswählen:

Hinweis:

Wenn die Zeitanzeige auf das 12-Stunden-Format gestellt wird, erfolgt die Temperaturanzeige automatisch in Fahrenheit (°F). Im 24-Stunden-Format erfolgt die Anzeige in Celsius (°C).

1. Drücken und halten Sie im normalen Anzeigemodus die SET/CH - Taste für etwa 3 Sekunden. Die Anzeige "12h" oder "24h" wird blinken.
2. Stellen Sie mit der MIN/MAX/+ -Taste den gewünschten Anzeigemodus ein.

3. Drücken Sie zur Weiterschaltung in den Modus **MANUELLE ZEITEINSTELLUNG** kurz die SET/CH -Taste.

MANUELLE ZEITEINSTELLUNG

Der Anwender kann die Zeitanzeige der Temperaturstation mithilfe der folgenden Schritte manuell einstellen:

1. Die Stundenstellen der Zeitanzeige werden blinken.
2. Stellen Sie mit der MIN/MAX/+ -Taste die Stunden ein (Drücken und Halten der Taste führt zu schneller Einstellung). Drücken Sie zur Bestätigung und Weiterschaltung in die Minuteneinstellung die SET/CH -Taste.
3. Die Minutenstellen werden blinken. Stellen Sie mit der MIN/MAX/+ -Taste die Minuten ein (Drücken und Halten der Taste führt zu schneller Einstellung). Drücken Sie die SET/CH -Taste ein weiteres Mal zur Rückkehr in den normalen Anzeigemodus.

ANSICHT DER GESPEICHERTEN MINIMAL- UND MAXIMALWERTE:

Der Anwender kann mithilfe folgender Schritte die gespeicherten Minimal- und Maximalwerte der Raumtemperatur, der Raumluftfeuchtigkeit und der Außentemperatur betrachten:

1. Drücken Sie die MIN/MAX/+ -Taste ein Mal zur Ansicht der minimalen Raumtemperatur, Raumluftfeuchtigkeit und Außentemperatur.

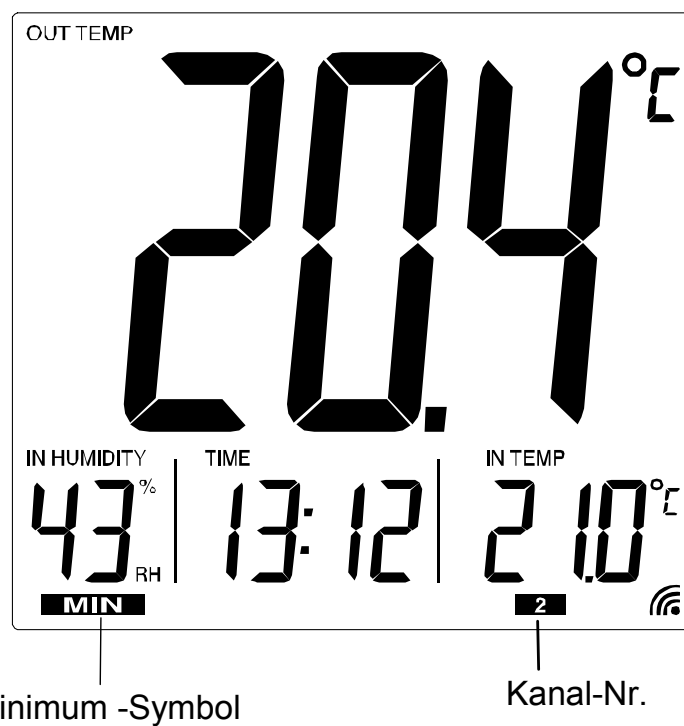

2. Drücken Sie die MIN/MAX/+ -Taste ein weiteres Mal zur Ansicht der maximalen Raumtemperatur, Raumluftfeuchtigkeit und Außentemperatur.

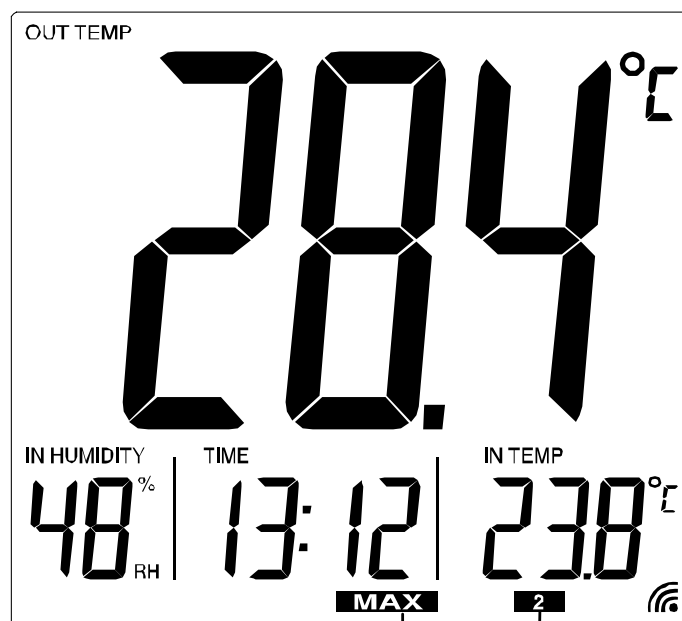

Maximum -Symbol

Kanal-Nr.

RÜCKSTELLUNG DER GESPEICHERTEN MINIMAL- UND MAXIMALWERTE:

Der Anwender kann mithilfe folgender Schritte die gespeicherten minimalen und maximalen Temperatur- und Luftfeuchtigkeitswerte auf deren aktuelle Werte zurückstellen:

1. Drücken Sie die MIN/MAX/+ -Taste ein Mal zur Anzeige der Minimalwerte.

2. Drücken und halten Sie die MIN/MAX/+ -Taste für etwa 3 Sekunden zur Rückstellung aller Minimal- und Maximalwerte auf deren aktuelle Werte in einem Arbeitsgang.
3. Die Werte aller Raum- und Außensensoren werden gleichzeitig zurückgestellt.

AUSSENTEMPERATURSENDER:

Die Außentemperatur wird etwa alle 4,5 Sekunden gemessen und zur Temperaturstation gesendet.

Der Sendebereich des Außensenders kann durch die Umgebungstemperatur beeinflusst werden. Bei sehr kalten Temperaturen kann sich die Sendeentfernung vermindern. Bitte beachten Sie dies bei der Platzierung des Außensenders.

868 MHz-EMPFANGSTEST:

Die Temperaturstation sollte die Außentemperaturdaten innerhalb weniger Minuten nach der Grundeinstellung empfangen und anzeigen. Ist dies nicht innerhalb von etwa 2 Minuten der Fall (das Signalempfangssymbol erscheint nicht), so prüfen Sie bitte die folgenden Punkte:

1. Der Abstand von Temperaturstation und Außensender zu Störquellen wie z. B. Computermonitoren oder Fernsehgeräten sollte mindestens 1,5 bis 2 Meter betragen.
2. Vermeiden Sie, die Temperaturstation direkt an oder in die Nähe von metallischen Fensterrahmen zu platzieren.

3. Die Benutzung anderer, auf derselben Frequenz (868 MHz) arbeitender Geräte wie z. B. Kopfhörer oder Lautsprecher kann die korrekte Signalübertragung verhindern.
4. Störungen des Empfangs können auch von Nachbarn verursacht werden, die auf derselben Frequenz (868 MHz) arbeitende Geräte betreiben.

Hinweis:

Erfolgt eine korrekte Übertragung der 868 MHz-Signale, so sollten die Batteriefächer von Temperaturstation und Außensendern nicht mehr geöffnet werden, da sich dadurch die Batterien aus den Kontakten lösen und damit eine unerwünschte Rückstellung herbeiführen könnten. Sollte dies trotzdem versehentlich vorkommen, müssen alle Einheiten neu eingestellt werden (siehe "**Grundeinstellung**" oben).

Die maximale Sendedistanz vom Außentemperatursender zur Temperaturstation beträgt im freien Raum etwa 100 Meter. Dies ist jedoch von den Umgebungsbedingungen und deren Einflüssen abhängig. Ist trotz Beachtung dieser Faktoren kein Empfang möglich, so müssen alle Einheiten neu eingestellt werden (siehe "**Grundeinstellung**" oben).

PLATZIERUNG DER TEMPERATURSTATION:

Die Temperaturstation wird komplett mit einem ausklappbaren Tischständer geliefert, so dass entweder Tischaufstellung oder Wandmontage möglich ist. Bitte stellen Sie vor der Wandmontage sicher, dass die Außentemperaturwerte an der gewünschten Montagestelle korrekt empfangen werden können. Zur Wandmontage verfahren Sie wie folgt:

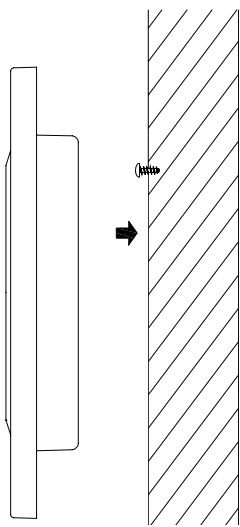

1. Schraube (nicht im Lieferumfang) an der gewünschten Stelle in die Wand drehen. Dabei den Schraubenkopf etwa 5 mm von der Wand abstehen lassen.
2. Temperaturstation an der Schraube einhängen. Bitte achten Sie darauf, dass diese vor dem Loslassen sicher einrastet.

PLATZIERUNG DES AUSSENTEMPERATURSENDER:

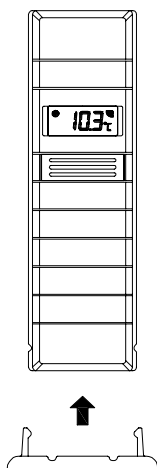

Der Außentemperatursender ist mit einem Halter ausgestattet, der mittels zweier mitgelieferter Schrauben an eine Wand montiert werden kann.

Nach Aufstecken des Tischständers an der Unterseite des Senders kann dieser auch auf eine ebene Unterlage gestellt werden.

Wandmontage

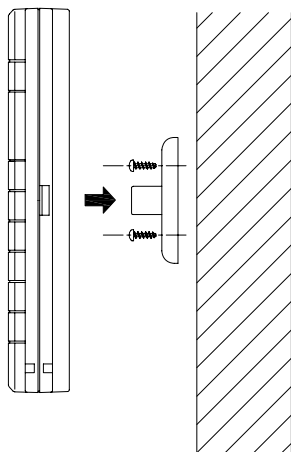

1. Befestigen Sie mithilfe der mitgelieferten Schrauben und Plastikdübel den Wandhalter an der gewünschten Wandstelle.
2. Stecken Sie den Außensender auf den Wandhalter.

Die Montagefläche kann allerdings den Übertragungsbereich des Signals beeinflussen. So kann sich z. B. dieser Bereich vergrößern oder verkleinern, wenn der Sender auf einer metallischen Fläche montiert ist. Es wird deshalb empfohlen, die Montage nicht auf Metallflächen oder in unmittelbarer Nähe größerer metallischer oder polierter Flächen (Garagentore, Doppelverglasungen, usw.) vorzunehmen.

Vor der endgültigen Montage soll sichergestellt sein, dass sowohl die Platzierung des Außensenders als auch der Temperaturstation eine einwandfreie 868 MHz-Signalübertragung erlaubt.

PFLEGE UND INSTANDHALTUNG:

Extreme Temperatureinwirkungen, Vibrationen und Stossbelastungen sollten vermieden werden, da dies zu Beschädigungen der Geräte und falschen Vorhersagen und Angaben führen könnte.

Reinigung von Anzeigen und Gehäusen nur mit einem weichen, leicht feuchten Tuch. Keine lösenden oder scheuernden Reinigungsmittel verwenden, da diese LCD-Anzeigen sowie Gehäuse angreifen könnten.

Geräte nicht in Wasser tauchen. Montieren Sie darüber hinaus alle Geräteteile an Stellen, an denen sie ausreichend gegen Feuchtigkeit und Regen geschützt sind.

Leistungsschwache Batterien sofort entnehmen, um ein Auslaufen und dadurch verursachte Folgeschäden zu vermeiden. Zum Austausch nur Batterien des empfohlenen Typs verwenden.

Reparaturbedürftige Geräte zum Händler bringen und dort von qualifiziertem Fachpersonal überprüfen lassen. Öffnen des Gehäuses sowie eigene Reparaturversuche führen zum Erlöschen der Garantieansprüche.

Gerät keinen extremen und plötzlichen Temperaturschwankungen aussetzen, da dies zu schnellem Wechsel der Anzeigeangaben und damit zur Beeinträchtigung der Genauigkeit der Messwerte führt.

TECHNISCHE DATEN:

Temperaturmessbereich

Innenraum

:

-9,9°C bis +59,9°C mit 0,1°C Auflösung
(Anzeige "OF.L" außerhalb dieses Bereichs)

Außenbereich	:	-39,9°C bis +59,9°C mit 0,1°C Auflösung (Anzeige "OF.L" außerhalb dieses Bereichs)
Raumluftfeuchtemessbereich	:	1% bis 99% (Anzeige "1%" bei 1%; Anzeige "99%" bei 99%)
Raumtemperaturmessintervall	:	alle 15 Sekunden
Außenbereichsmessintervall	:	alle 4,5 Sekunden
Stromversorgung		
Temperaturstation	:	2 x 1,5 V-Batterie Typ Mignon AA, IEC LR6
Außentemperatursender	:	2 x 1,5 V-Batterie Typ Micro AAA, IEC LR3
Batterielebensdauer	:	etwa 24 Monate (Alkali-Batterien empfohlen)
Abmessungen (L x B x H)		
Temperaturstation	:	147,1 x 23,6 x 139,1 mm
Außentemperatursender	:	36,6 x 19,3 x 121,8 mm

HAFTUNGSAUSSCHLUSS:

Elektrischer und elektronischer Abfall enthält gefährliche Substanzen. Entsorgung von solchem Abfall in der freien Natur oder auf nicht autorisierten Deponien schädigt die Umwelt in hohem Maße.

Bitte kontaktieren Sie Ihre lokalen oder regionalen Verwaltungsstellen zum Erhalt der Adressen autorisierter Deponien oder Wertstoffhöfe mit selektiver Abfalltrennung.

Alle elektronischen Geräte und Instrumente müssen ab sofort dem Recycling zugeführt werden. Der Anwender wird gebeten, sich aktiv an

Sammlung, Recycling und Wiederverwendung von elektrischem und elektronischem Abfall zu beteiligen.

Die unkontrollierte Entsorgung von solchem Abfall schädigt die öffentliche Gesundheit und die Qualität der Umwelt. Eine Entsorgung mit dem generellen Restmüll ist strikt untersagt.

Wie auf der Verpackung und auf dem Produkt vermerkt, ist es dem Benutzer zum eigenen Nutzen im höchsten Maße empfohlen, die Bedienungsanleitung aufmerksam zu lesen.

Der Hersteller oder Lieferant übernimmt keine Verantwortung für ungenaue Anzeigen oder Konsequenzen, die aus ungenauen Anzeigen resultieren sollten.

Dieses Produkt wurde nur für den Hausgebrauch und nur als Indikator von Temperatur und Luftfeuchtigkeit entwickelt.

Dieses Produkt darf nicht für medizinische Zwecke oder für die Information der Öffentlichkeit verwendet werden.

Die technischen Daten dieses Produkt können ohne vorherige Benachrichtigung geändert werden.

Dieses Produkt ist kein Spielzeug. Bitte außerhalb des Zugriffs von Kindern verwenden bzw. aufbewahren.

Kein Teil dieser Betriebsanleitung darf ohne ausdrückliche schriftliche Genehmigung des Herstellers reproduziert werden.

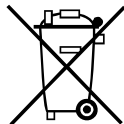

R&TTE Directive 1999/5/EC

Zusammenfassung der Konformitätserklärung: Wir erklären hiermit, dass dieses Gerät für die drahtlose Datenübertragung den wesentlichen Anforderungen der R&TTE Directive 1999/5/EC entspricht.

WIRELESS 868 MHz TEMPERATURE STATION

Instruction Manual

INTRODUCTION:

Congratulations on purchasing this fancy 868MHz Temperature Station which displays the time, indoor temperature and indoor humidity, and up to three outdoor temperature readings. With only two easy to use keys, this product is ideal for use in the home or office.

FEATURES:

The Temperature Station

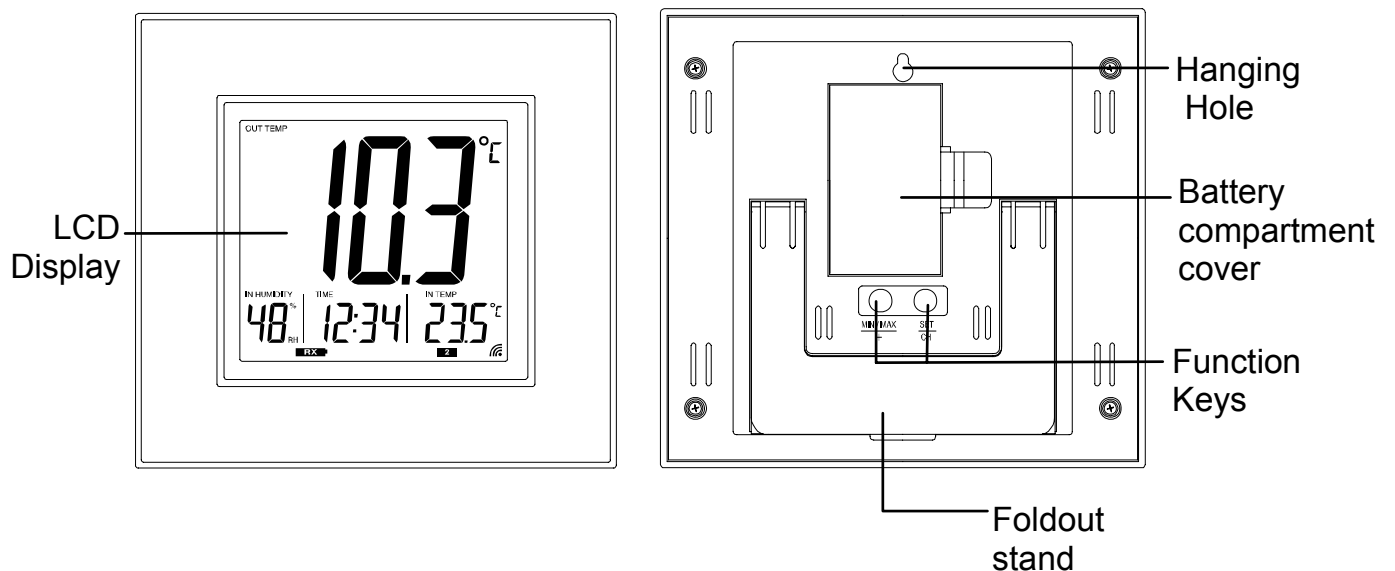

- Quartz clock in 12 or 24-hour time display (hour and minute, manually set)
- Indoor and outdoor temperature reading in Celsius (°C) or Fahrenheit (°F) degree
- Indoor humidity reading in %RH
- Can receive up to two outdoor transmitters
- Dual channel transmitter with optional 3-meters external probe for Channel 2 temperature data
- Wireless transmission at 868 MHz
- Signal reception intervals at 4.5 seconds
- Minimum and Maximum records of indoor temperature, indoor humidity and outdoor temperature
- Low battery indicator
- Wall mounting or table standing (foldout table stand included)

The Outdoor Thermo-Hygro Transmitter

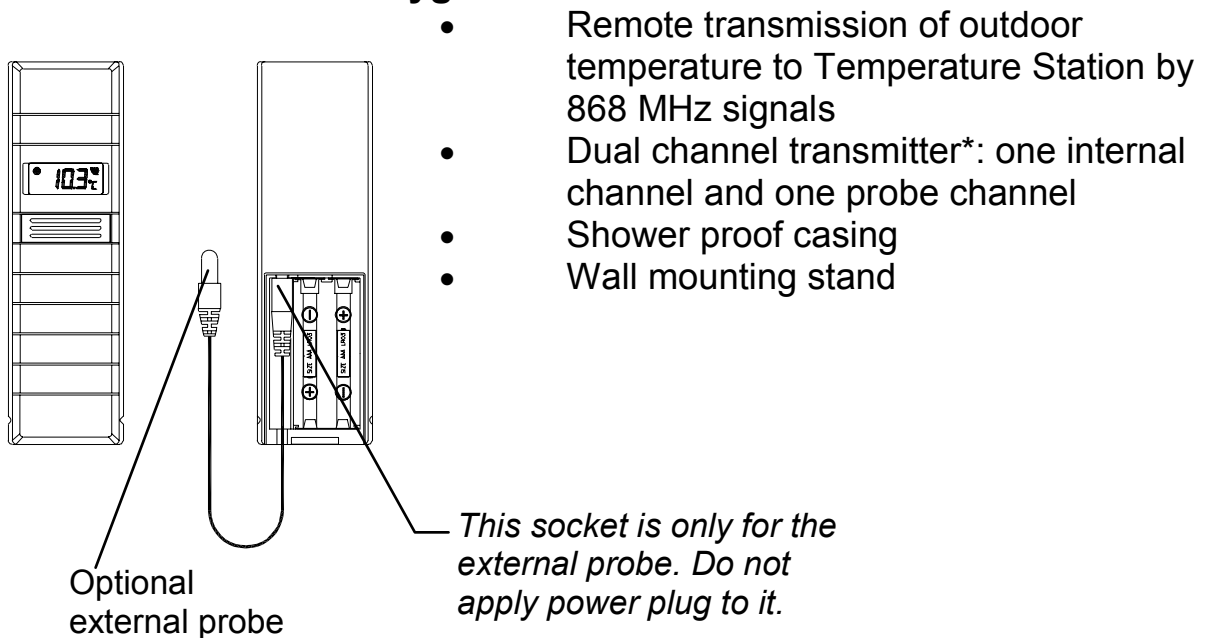

***DUAL CHANNEL TRANSMITTER -**

There are an internal channel and an external probe channel in the transmitter. The data measured by the internal sensor and the measuring probe will be shown on the transmitter's display as Channel "1" and "2" respectively. The two readings will be automatically toggled to display. However, if the probe is unplugged, the transmitter's display will only show the reading from the inner sensor.

Once the transmitter is successfully recognized by the temperature station, Channel 1 of the Temperature station will display the temperature data measured by internal sensor and Channel 2 will display the temperature estimated by the probe.

If the measuring probe is unplugged, the "probe channel" on Temperature station will show "---", yet the data from the internal sensor will still be shown on Channel 1 .

The probe can be connected to the remote temperature sensor anytime after initial setup. There is no need to reset the units, should the probe be unplugged or re-plugged again. The Temperature Station will automatically detect the temperature probe data and will display the temperature data on Channel 2 after the probe is plugged.

SETTING UP:

When one transmitter is used:

1. First, insert the batteries into the transmitter (see "**How to install and replace batteries in the Temperature transmitter**" below).
2. Within 2 minutes of powering up the transmitter, insert the batteries to the Temperature Station (see "**How to install and replace batteries in the Temperature Station**" below). Once the batteries are in place, all segments of the LCD will light up briefly. Then the indoor temperature and the time as 0:00 will be displayed. If they are not shown on LCD after 60 seconds, remove the batteries and wait for at least 60 seconds before reinserting them. Once the indoor data is displayed, user may proceed to the next step.
3. After the batteries are inserted, the Temperature Station will start receiving data signal from the transmitter.

4. If the optional probe has been plugged to the dual channel transmitter, the outdoor temperature should then be displayed on the Temperature Station on channel 1 and 2. Also, the signal reception icon will be displayed. If this does not happen after 2 minutes, the batteries will need to be removed from both units and reset from step 1.

Note:

- Channel 1 will show the reading from the internal sensor of the dual channel transmitter; Channel 2 will show the reading sensed by the probe. If the probe is not plugged to the transmitter, " - -" will be shown on Channel 2.
- In order to ensure sufficient 868 MHz transmission, the final position between the Temperature Station and the transmitter should not be more than 100 meters (see notes on "**Positioning**" and "**868 MHz Reception**").

When two transmitters are used

1. User shall remove all the batteries from the Temperature Station and transmitters and wait 60 seconds (if setting has been done with one transmitter before).
2. Insert the batteries into the first transmitter.
3. Within 2 minutes of powering up the first transmitter, insert the batteries into the Temperature Station. Once the batteries are in place, all segments of the LCD will light up briefly. Then the indoor temperature and the time as 0:00 will be displayed. If they are not shown on the LCD after 60 seconds, remove the batteries and wait for at least 60 seconds before reinserting them.
4. The outdoor temperature readings from the first transmitter (Channel 1 and 2) should then be displayed on the Temperature Station (if probe

sensor has been installed onto the first transmitter). If this does not happen after 2 minutes, the batteries will need to be removed from both units and reset from step 1.

5. Insert the batteries into the second transmitter as soon as the outdoor temperatures from the first transmitter are displayed on the Temperature Station.

Note: User must insert the batteries into the second transmitter within 45 seconds of reception of the first transmitter.

6. The outdoor temperature reading from the second transmitter will be shown on the LCD and the Channel No. will shift back to "1", indicating that all three channels are running successfully. If this does not happen after 2 minutes, the batteries will need to be removed from all the units and reset from step 1.

Note: After the Temperature Station has successfully received the second transmitter, Channel 3 will display the data measured by the internal sensor of the second dual channel transmitter. Yet the probe data from the second transmitter will not be displayed on the Temperature Station.

HOW TO INSTALL AND REPLACE BATTERIES IN THE TEMPERATURE STATION

The Temperature Station uses 2 x AA, IEC LR6, 1.5V batteries. When batteries will need to be replaced, the low battery icon will appear on the LCD. To install and replace the batteries, please follow the steps below:

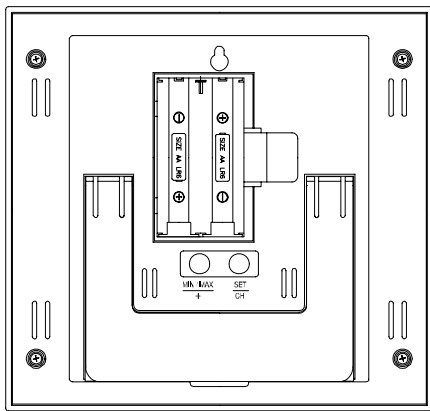

1. Lift up the battery compartment cover.
2. Insert batteries observing the correct polarity (see marking).
3. Replace compartment cover.

HOW TO INSTALL AND REPLACE BATTERIES IN THE THERMO-HYGRO TRANSMITTER

The Thermo-Hygro transmitter uses 2 x AAA, IEC LR3, 1.5V batteries. When batteries will need to be replaced, the low battery icon will appear on the LCD of the Temperature Station. To install and replace the batteries, please follow the steps below:

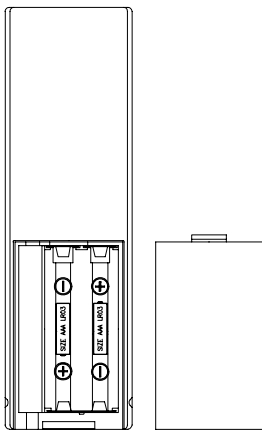

1. Lift up the rain protector of the transmitter and remove the battery cover.
2. Insert the batteries, observing the correct polarity (see marking).
3. Replace the rain protector and battery cover on the unit.

Note:

In the event of changing batteries in any of the units, all units need to be reset by following the setting up procedures. This is because a random security code is assigned by the transmitter at start-up and this code must be received and stored by the Temperature Station in the first 3 minutes of power being supplied to it

BATTERY CHANGE:

It is recommended to replace the batteries in all units at least every 24-month to ensure optimum accuracy of these units.



Please participate in the preservation of the environment. Return used batteries to an authorised depot.

FUNCTION KEYS:

The Temperature Station has only two easy to use function keys.

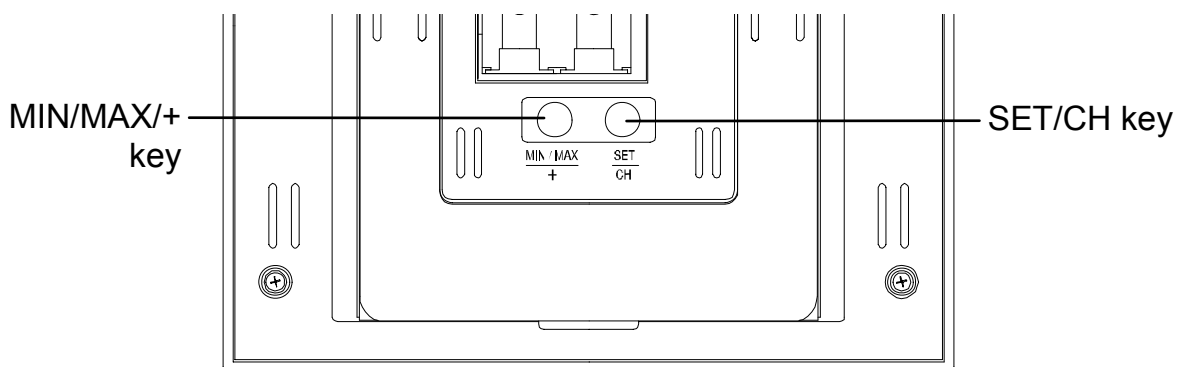

SET/CH key (Setting/Channel)

- Press and hold for about 3 seconds to enter the Manual setting mode.
- Used to toggle between the data of different outdoor transmitters (channel) "1", "2" and "3", when more than 1 transmitter is used.

MIN/MAX/+ key (Min/ Max temperature)

Used to toggle between the minimum and maximum recorded readings of indoor & outdoor temperature and indoor humidity.

LCD SCREEN AND SETTINGS:

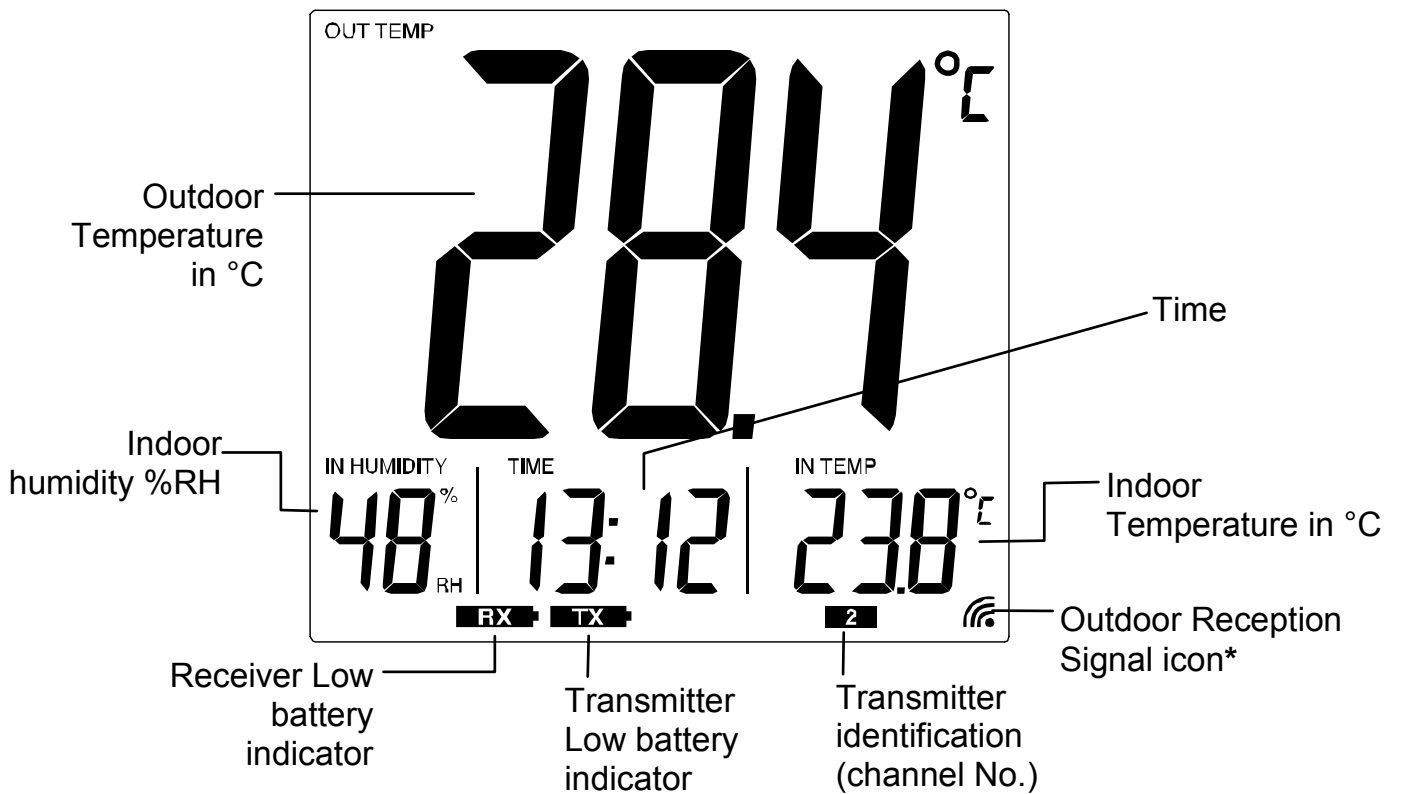

*When the signal is successfully received by the weather station, the Outdoor reception icon will be switched on. (If not successful, the icon will not be shown in LCD) So the user can easily see whether the last reception was successful (icon on) or not (icon off). On the other hand, the flashing of the icon shows that a reception is being done now.

For better distinctness the LCD screen is split into 4 sections displaying the information for time, indoor temperature, and outdoor data.

Section 1 - OUTDOOR TEMPERATURE

Section 2 – INDOOR HUMIDITY

Section 3 – TIME

Section 4 - INDOOR TEMPERATURE

MANUAL SETTING:

12 / 24- HOUR TIME DISPLAY SETTING AND TEMPERATURE UNIT (°C/°F) SETTING

User may choose to display the time in 12-hour or 24-hour mode:

Note:

When the time display is set as 12-hour mode, the temperature unit will be fixed to °F; when the time mode is in 24-hour, the temperature unit will be fixed to °C.

1. In normal display mode, press and hold the SET/CH key for about 3 second. The "12h" or "24h" digit will be flashing.
2. Press the MIN/MAX/+ key to set the desired time display mode.
3. Press shortly the SET/CH key to advance to the **MANUAL TIME SETTING**.

MANUAL TIME SETTING

User shall manually set the time of Temperature Station by the following steps:

1. The hour digit of the time display will be flashing.

2. Press the MIN/MAX/+ key to adjust the hour. Press SET/CH key to confirm and go to the minute setting.
3. The minute digit will be flashing. Press the MIN/MAX/+ key to adjust the minute. Press SET/CH key once more to return to normal display.

VIEWING THE MINIMUM AND MAXIMUM READINGS:

User may view the minimum and maximum temperature and humidity data records of the indoor or outdoor channels by the following steps:

1. In normal display, press SET/CH key to choose the desired channel (transmitter).
2. Press the MIN/MAX/+ key once to view the minimum indoor temperature, minimum outdoor temperature and minimum indoor humidity of the selected channel.

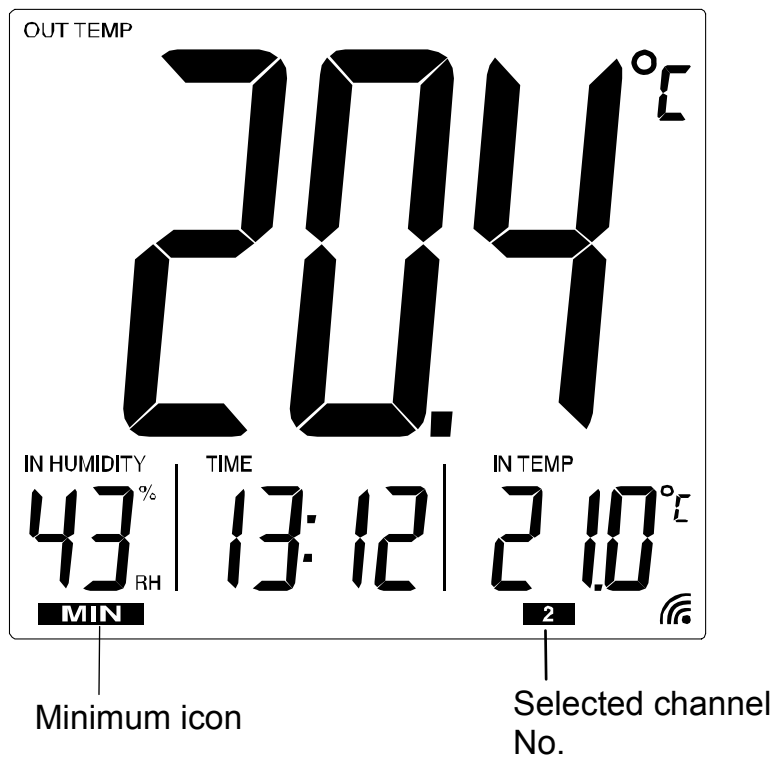

3. Press the MIN/MAX/+ key once more to view the maximum indoor temperature, maximum outdoor temperature and maximum indoor humidity of the selected channel.

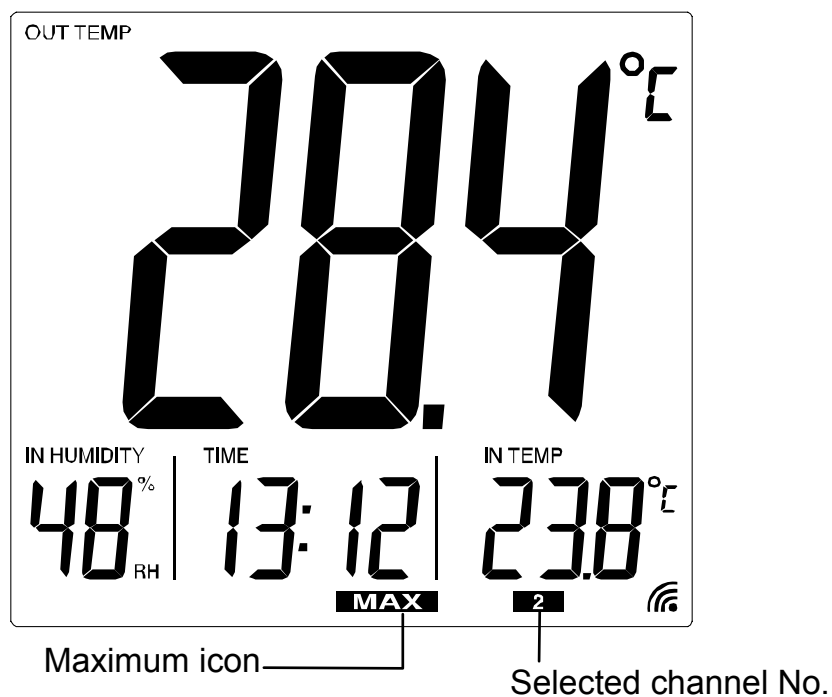

RESETTING THE MINIMUM AND MAXIMUM READINGS:

User may reset the minimum and maximum temperature and humidity data to the current value by the following step:

1. Press and hold the MIN/MAX/+ key for about 3 seconds to reset all the minimum/ maximum data of all channels and the indoor sensor to the current values in a single action.

TEMPERATURE TRANSMITTER:

The outdoor temperature are measured and transmitted every 4.5 seconds.

The range of the Thermo-Hygro transmitter may be affected by the temperature. At cold temperatures the transmitting distance may be decreased. Please bear this in mind when placing the transmitter.

868 MHz RECEPTION CHECK

The Temperature Station should receive the temperature data within few minutes after set-up. If the temperature data is not being received 5 minutes after setting up (the display shows “ - - ” after consecutive failures in receiving signal for times), please check the following points:

1. The distance of the Temperature Station or transmitter should be at least 1.5 to 2 meters away from any interfering sources such as computer monitors or TV sets.
2. Avoid positioning the Temperature Station onto or in the immediate proximity of metal window frames.
3. Using other electrical products such as headphones or speakers operating on the same signal frequency (868MHz) may prevent correct signal transmission and reception.
4. Neighbours using electrical devices operating on the 868MHz signal frequency can also cause interference.

Note:

When the 868MHz signal is received correctly, do not re-open the battery cover of either the transmitter or Temperature station, as the batteries may spring free from the contacts and force a false reset. Should this happen accidentally then reset all units (see **Setting up** above) otherwise transmission problems may occur.

The transmission range is about 100 m from the transmitter to the Temperature Station (in open space). However, this depends on the surrounding environment and interference levels. If no reception is possible despite the observation of these factors, all system units have to be reset (see **Setting up**).

POSITIONING THE TEMPERATURE STATION:

The Temperature Station comes attached with foldout table stand, which provides the option of table standing or wall mounting the unit. Before wall mounting, please check that the outdoor temperature values can be received from the desired locations.

To wall mount:

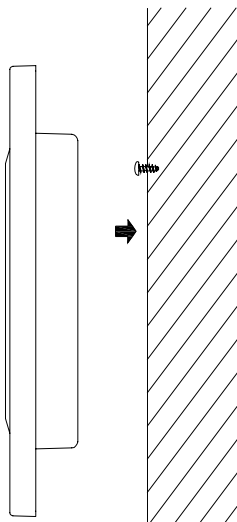

1. Fix a screw (not supplied) into the desired wall, leaving the head extended out the by about 5mm.
2. Hang the temperature station onto the screw. Remember to ensure that it locks into place before releasing.

POSITIONING THE TEMPERATURE TRANSMITTER

The Transmitter is supplied with a holder that may be attached to a wall with the two screws supplied. The Transmitter can also be position on a flat surface by securing the stand to the bottom to the Transmitter.

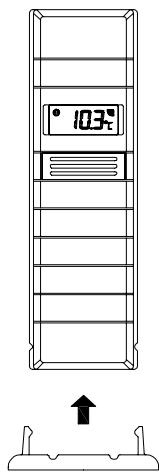

To wall mount:

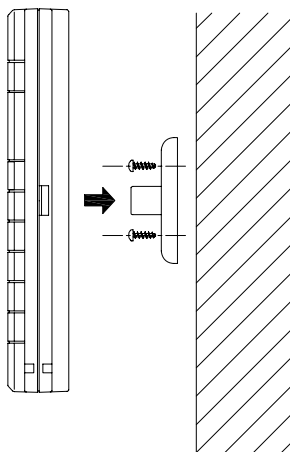

1. Secure the bracket onto a desired wall using the screws and plastic anchors.
2. Clip the remote temperature sensor onto the bracket.

User may also use the double sided tape to install the transmitter onto wall. On smooth surfaces this can be used instead of drilling holes. The mounting surface can, however, affect the transmission range. If for example the unit is attached to a piece of metal, it may then either reduce or increase the transmitting range. For this reason, we recommend not placing the unit on any metal surfaces or in any position where a large metal or highly polished surface is in the immediate proximity (garage doors, double glazing, etc.). Before securing in place, please ensure that the Temperature Station can receive the 868MHz signal from the Thermo-hygro transmitter at the positions that you wish to situate them.

CARE AND MAINTENANCE:

- Extreme temperatures, vibration and shock should be avoided as these may cause damage to the unit and give inaccurate forecasts and readings.
- When cleaning the display and casings, use a soft damp cloth only. Do not use solvents or scouring agents as they may mark the LCD and casings.
- Do not submerge the unit in water. Furthermore, fix all parts in place where the unit is adequately protected against moisture and rain.
- Immediately remove all low powered batteries to avoid leakage and damage. Replace only with new batteries of the recommended type.
- Do not make any repair attempts to the unit. Return them to their original point of purchase for repair by a qualified engineer. Opening and tampering with the unit may invalidate their guarantee.

- Do not expose the units to extreme and sudden temperature changes, this may lead to rapid changes in forecasts and readings and thereby reduce their accuracy.

SPECIFICATIONS:

Temperature measuring range

Indoor : -9.9°C to +59.9°C with 0.1°C resolution
 (“OFL” displayed if outside this range)

Outdoor : -39.9°C to +59.9°C with 0.1°C resolution
 (“OFL” displayed if outside this range)

Indoor Humidity measurement : 1 to 99% (Displays "1%" when ≤ 1%; displays "99%" when ≥ 99%)

Indoor Temperature checking interval : every 15-second

Outdoor data checking interval : every 4.5-second

Power Supply

Temperature Station : 2 x AA, IEC LR6, 1.5V

Outdoor Thermo-hygro Transmitter : 2 x AAA, IEC LR3, 1.5V

Battery life cycle : approximately 24 months (Alkaline batteries recommended)

Dimensions (L x W x H)

Temperature Station : 147.1 x 23.6 x 139.1 mm

Outdoor Thermo-hygro Transmitter : 36.6 x 19.3 x 121.8 mm

LIABILITY DISCLAIMER:

- The electrical and electronic wastes contain hazardous substances. Disposal of electronic waste in wild country and/or in unauthorized grounds strongly damages the environment.
- Please contact your local or/and regional authorities to retrieve the addresses of legal dumping grounds with selective collection.
- All electronic instruments must from now on be recycled. User shall take an active part in the reuse, recycling and recovery of the electrical and electronic waste.
- The unrestricted disposal of electronic waste may do harm on public health and the quality of environment.
- As stated on the gift box and labeled on the product, reading the “User manual” is highly recommended for the benefit of the user. This product must however not be thrown in general rubbish collection points.
- The manufacturer and supplier cannot accept any responsibility for any incorrect readings and any consequences that occur should an inaccurate reading take place.
- This product is designed for use in the home only as indication of the temperature and/or other weather data.
- This product is not to be used for medical purposes or for public information.
- The specifications of this product may change without prior notice. This product is not a toy. Keep out of the reach of children. No part of this manual may be reproduced without written authorization of the manufacturer.



R&TTE Directive 1999/5/EC

Summary of the Declaration of Conformity : We hereby declare that this wireless transmission device does comply with the essential requirements of R&TTE Directive 1999/5/EC.

STATION DE TEMPERATURES SANS FIL 868 MHz

Livret d'Utilisation

INTRODUCTION:

Nous vous félicitons d'avoir fait l'acquisition de cette Station de Températures qui affiche l'heure, température et humidité intérieures, et la température extérieure par onde 868 MHz. D'une utilisation très simple avec ses deux touches de fonction, cet appareil est idéal pour la maison ou le bureau.

FONCTIONNALITÉS :

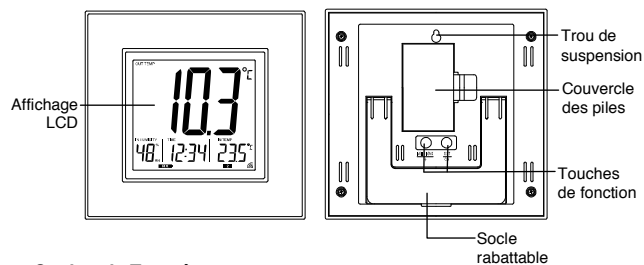

Station de Températures

- Pendule à quartz au format d'affichage 12 ou 24 heures (heures et minutes réglées manuellement)

- Relevé des températures intérieure et extérieure en degrés Celsius (°C) ou Fahrenheit (°F)
- Relevé de l'humidité intérieure en %RH
- Peut gérer jusqu'à deux transmetteurs extérieurs
- Le transmetteur « double mesure » relève 2 températures, dont une à l'aide de la sonde de 3 mètres fournie (affichage sur le canal 2 par défaut)
- Transmission sans fil sur la fréquence de 868 MHz
- Intervalles de réception du signal : toutes les 4,5 secondes
- Enregistrement des relevés minimum et maximum de température et d'humidité intérieures, et de température extérieure
- Témoins de piles faibles
- Se pose sur une table ou s'accroche au mur (socle rabattable)

Emetteur de température extérieure « double mesure »

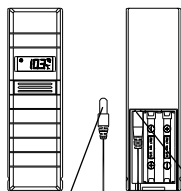

Sonde externe en option

- Transmission à distance de la température extérieure vers la Station de Températures par signaux 868 MHz
- Emetteur « double mesure » : une température extérieure et une température mesurée par la sonde
- Boîtier imperméable
- Support mural

Cette prise est réservée au branchement de la sonde externe. Ne pas y brancher la fiche d'alimentation.

EMETTEUR "DOUBLE MESURE"

L'émetteur permet la prise de température d'une température extérieure, et d'une température mesurée par la sonde externe.

Ces 2 températures relevées par l'émetteur s'affichent sur celui-ci respectivement en tant que Canaux "1" et "2". Les deux relevés alternent automatiquement sur l'affichage LCD de l'émetteur. Cependant, si la sonde est débranchée, l'affichage LCD de l'émetteur n'indique que le relevé de la température extérieure.

Lorsque l'émetteur est reconnu par la Station de Températures, le Canal 1 de la Station de Températures affiche la température relevée par l'émetteur, et le Canal 2 affiche la température relevée par la sonde.

Si la sonde est débranchée, le "canal sonde" (canal "2" par défaut) de la Station de Températures affiche "---", tandis que les données de l'émetteur sont affichées sur le Canal 1.

La sonde peut être connectée à l'émetteur à tout moment après la mise en oeuvre initiale. Il n'est pas nécessaire de réenclencher les appareils lorsqu'on branche ou débranche la sonde. La Station de Températures détecte automatiquement les données de la sonde et affiche la température relevée par celle-ci sur le Canal 2.

INSTALLATION :

Avec un seul émetteur :

1. Commencer par installer les piles dans l'émetteur (voir "**Installation et remplacement des piles dans l'émetteur**" ci-dessous).
2. Dans les 2 minutes qui suivent la mise sous tension de l'émetteur, insérez les piles dans la Station de Températures (voir "**Installation et remplacement des piles dans la Station de Températures**" ci-dessous). Une fois que les piles sont en place, tous les segments du

LCD s'allument brièvement. La température intérieure et l'heure (sous la forme « 0:00 ») s'affichent. Si ces informations ne s'affichent pas dans les 60 secondes, retirer les piles et attendre au moins 60 nouvelles secondes avant de les réinsérer. Une fois que les données intérieures sont affichées, passez à l'étape suivante.

3. Une fois les piles installées, la Station de Températures commence à recevoir les données de l'émetteur.
4. Si la sonde optionnelle a été connectée à l'émetteur « double mesure », la température extérieure et la température relevée par la sonde devraient s'afficher sur la Station de Températures respectivement sur les canaux 1 et 2. L'icône de réception du signal des données extérieures s'affiche également. Si ce n'est pas le cas dans les 2 minutes qui suivent l'installation, retirer les piles des deux appareils (Station de Température et émetteur) et recommencer la mise en œuvre à partir de l'étape 1.

Note :

Le canal 1 de la Station de Températures affiche la température extérieure relevée par l'émetteur « double mesure ». Si la sonde n'est pas connectée à l'émetteur, " - " s'affiche sur le canal 2 de la Station de Températures.

5. Pour assurer une transmission 868 MHz optimale, la distance entre la Station de Températures et l'émetteur ne doit pas excéder 100m (voir les paragraphes "Installation" et "Réception 868 MHz").

Avec deux émetteurs

1. Retirer toutes les piles de la Station de Températures **et** de l'émetteur et attendre 60 secondes, afin d'effacer l'intégralité des données.
2. Installer ensuite les piles dans le premier émetteur.

3. Dans les 2 minutes qui suivent l'insertion des piles dans le premier émetteur, installer les piles dans la Station de Températures. Une fois les piles installées, tous les segments du LCD de la Station de Températures s'allument brièvement. La température intérieure et l'heure (sous la forme « 0:00 ») s'affichent. Si ces informations ne s'affichent pas dans les 60 secondes, retirer les piles et attendre au moins 60 nouvelles secondes avant de les réinsérer.
4. La température extérieure et la température relevée par la sonde du premier émetteur (Canaux 1 et 2) devraient alors s'afficher sur la Station de Températures (uniquement dans le cas où la sonde a été connectée au premier émetteur). Si ce n'est pas le cas dans les 2 minutes qui suivent l'installation, retirer les piles des deux appareils (Station de Température et émetteur) et recommencer la mise en œuvre à partir de l'étape 1.
5. Dès que la température extérieure du premier émetteur s'affiche sur la Station de Températures, installer les piles dans le deuxième émetteur.

Note : Il est recommandé d'installer les piles dans le deuxième émetteur dans les 30 secondes qui suivent la réception et l'affichage des données du premier émetteur sur la Station de Températures.

6. Le relevé de température extérieure du second émetteur s'affiche sur le LCD de la Station de Températures et le numéro du canal "1" s'affiche sur le LCD de la Station de Températures, indiquant que les trois canaux fonctionnent. Si ce n'est pas le cas dans les 2 minutes qui suivent l'installation, retirer les piles de tous les appareils (Station de Température et émetteurs) et recommencer la mise en œuvre à partir de l'étape 1.

Note : Une fois que la Station de Températures reçoit les données du

deuxième émetteur, le Canal 3 de la Station affiche la température extérieure relevée par le deuxième émetteur. La Station de Températures n'affichera alors pas la température relevée par la sonde de deuxième émetteur (si celle-ci est branchée).

INSTALLATION ET REMPLACEMENT DES PILES DANS LA STATION DE TEMPÉRATURES

La Station de Températures fonctionne avec 2 piles AA, IEC LR6, 1.5V. Lorsqu'il est nécessaire de changer les piles, l'icône de piles faibles s'affiche sur le LCD de la Station de Températures.

Installer et remplacer les piles conformément aux indications ci-dessous :

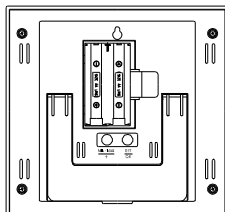

1. Soulever le couvercle du logement des piles situé au dos de la Station de Températures.
2. Installer les piles en respectant les polarités (voir le marquage).
3. Remettre le couvercle.

INSTALLATION ET REMPLACEMENT DES PILES DANS L'ÉMETTEUR DE TEMPÉRATURE

L'émetteur de température fonctionne avec 2 piles AAA, IEC LR3, 1.5V. Lorsqu'il est nécessaire de changer les piles, l'icône de piles faibles s'affiche sur le LCD de la Station de Températures.

Installer et remplacer les piles conformément aux indications ci-dessous :

1. Retirer le couvercle du logement des piles situé au dos de l'émetteur.
2. Installer les piles en respectant les polarités (voir le marquage).
3. Remettre le couvercle.

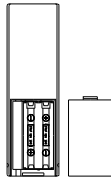

Remarque :

Lorsque les piles de l'un des appareils sont remplacées, il est nécessaire de réenclencher **tous** les appareils conformément aux procédures d'installation indiquées ci-dessus. En effet, un code de sécurité est attribué de façon aléatoire par l'émetteur au moment de la mise en fonction, et ce code doit être reçu et stocké en mémoire par la Station de Températures, et ce dans les minutes qui suivent la mise en place des piles.

REPLACEMENT DES PILES :

Il est recommandé de remplacer les piles de tous les appareils tous les deux ans afin d'assurer une précision maximum de ces appareils.



Participez à la protection de l'environnement et déposez toutes piles usagées dans une décharge autorisée.

TOUCHES DE FONCTION :

Station de Températures :

La Station de Températures est équipé de deux touches d'une grande simplicité d'utilisation.

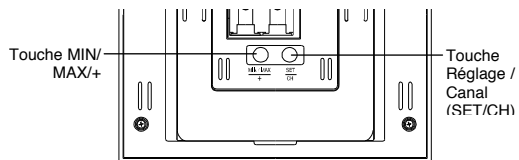

Touche SET/CH

- Appuyer sur cette touche pendant 3 secondes environ pour accéder aux réglages manuels

- Appuyer brièvement sur cette touche pour alterner entre les relevés des différents canaux.

Touche MIN/MAX/+

- Sert à alterner entre les relevés minimum et maximum de températures intérieures et extérieures et de l'humidité intérieure.
- Appuyer de façon continu sur cette touche (lorsque les données Mini ou Maxi sont affichées) pour réenclencher les données minimum et maximum enregistrées aux valeurs actuelles.

ECRAN LCD ET REGLAGES :

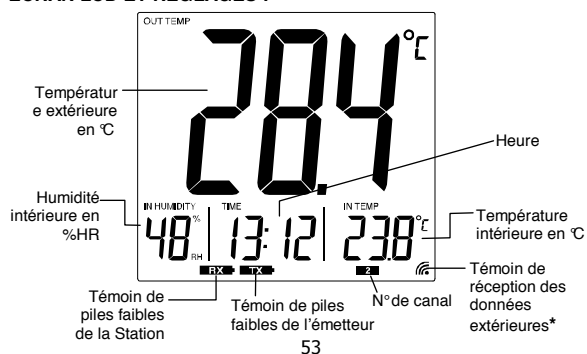

* Lorsque la Station de Températures capte le signal de l'émetteur, cette icône apparaît (en cas de non-réception du signal de l'émetteur, cette icône ne s'affiche pas sur le LCD de la Station de Températures). Ceci permet à l'utilisateur de voir si la dernière réception est réussie (icône affichée) ou non (icône absente). Par ailleurs, l'icône clignote brièvement pour indiquer qu'une réception du signal est en cours.

Pour faciliter la lecture des informations, l'écran LCD est divisé en trois sections qui affichent heure, données intérieures et données extérieures.

Section 1 - température extérieure
Section 2 - Humidité intérieure
Section 3 - Heure
Section 4 - Température extérieure.

REGLAGE MANUEL :

**REGLAGE DU FORMAT D'AFFICHAGE DE L'HEURE : 12 / 24 HEURES
ET DE L'UNITE DE TEMPERATURE (°C/°F)**

L'utilisateur peut choisir le format d'affichage de l'heure : 12 ou 24 heures.

Note :

Lorsque le format d'affichage de l'heure sélectionné est 12 heures, la température s'affiche en °F.

Lorsque le format d'affichage de l'heure sélectionné est 24 heures, la température s'affiche en °C.

Le réglage du format d'affichage de l'heure se fait de la façon suivante :

1. A partir de l'affichage principal, appuyer sur la touche SET/CH pendant 3 secondes. "12h" ou "24h" clignote à l'écran.
2. Appuyer sur la touche Min/max pour choisir le format d'affichage.
3. Appuyer ensuite brièvement sur la touche SET/CH pour passer au **REGLAGE MANUEL DE L'HEURE**.

REGLAGE MANUEL DE L'HEURE

Pour régler l'heure manuellement, procéder de la façon suivante :

1. Les heures clignotent.
2. Appuyer sur la touche MIN/MAX/+ pour régler les heures (appuyer de façon continue sur cette touche pour un réglage rapide). Appuyer ensuite sur la touche SET/CH pour confirmer et passer au réglage des minutes.
3. Les minutes clignotent. Appuyer sur la touche MIN/MAX/+ pour régler les minutes (appuyer de façon continue sur cette touche pour un réglage rapide). Appuyer encore une fois sur la touche SET/CH pour confirmer les réglages et retourner à l'affichage principal.

RELEVÉS MINIMUM ET MAXIMUM :

Pour afficher les relevés Mini et Maxi de température et humidité intérieures et de température extérieure, procédez de la façon suivante :

1. Appuyer une fois sur la touche MIN/MAX/+ pour afficher les Mini de température et d'humidité intérieures et de température extérieure



2. Appuyer encore une fois sur la touche MIN/MAX/+ pour afficher les Maxi de température et d'humidité intérieures et de température extérieure

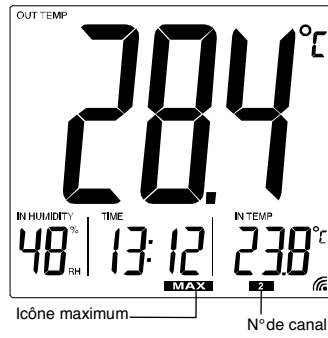

REENCLENCHEMENT DES RELEVÉS MINIMUM ET MAXIMUM :

Pour réenclicher les relevés minimum et maximum de température et d'humidité, suivez les étapes suivantes :

1. Appuyer une fois sur la touche MIN/MAX/+ pour afficher les données Mini.
2. Appuyer ensuite pendant 3 secondes environ sur la touche MIN/MAX/+ pour réenclicher d'un seul coup toutes les données Mini et Maxi enregistrées aux valeurs actuelles.

3. Les données Mini et Maxi extérieures et intérieures seront réenclenchées simultanément.

EMETTEUR DE TEMPERATURE :

La température extérieure est relevée et transmise toutes les 4,5 secondes environ.

La portée de l'émetteur de température peut être sensible à la température de son environnement et réduite par température très froide. Veuillez tenir compte de cette information lors de l'installation de l'émetteur.

RECEPTION 868MHz

La Station de Températures devrait réceptionner les données de température extérieure dans les minutes qui suivent la mise en oeuvre.

En cas de non réception des données de température dans les 2 minutes qui suivent la mise en oeuvre (l'icône de réception ne s'affichant pas sur la Station de Températures), vérifier les points suivants :

1. La Station de Températures ou l'émetteur devrait être situé à 1,5 - 2 mètres au moins de toutes sources d'interférences telles que moniteurs d'ordinateurs ou téléviseurs.
2. Eviter de positionner la Station de Températures sur ou à proximité immédiate de cadres de fenêtres métalliques.
3. L'utilisation d'autres appareils électriques tels que des casques ou enceintes fonctionnant sur la même fréquence (868MHz) peut empêcher une bonne transmission et réception du signal.
4. Des voisins utilisant des appareils électriques sur la fréquence 868MHz peuvent aussi brouiller la transmission des données.

Note :

Lorsque la réception du signal 868MHz est correcte, il est conseillé de ne pas rouvrir le couvercle des piles de l'émetteur ou de la Station de Températures, les piles risquant de se dégager de leurs contacts et d'entraîner un « faux ré-enclenchement ». Dans pareil cas, il faut réenclencher **tous** les appareils (voir le paragraphe « **Installation** » ci-dessus) afin d'éviter les problèmes de transmission.

Le rayon de transmission de l'émetteur de température est d'environ 100m (en espace dégagé). Cependant, ceci dépend de l'environnement et des niveaux d'interférence. Si la réception reste impossible alors que tous ces facteurs ont été respectés, il est conseillé de réenclencher tous les appareils (voir le paragraphe « **Installation** » ci-dessus).

INSTALLATION DE LA STATION DE TEMPERATURES :

La Station de Températures est fournie avec un socle rabattable qui permet de la poser sur une table ou de l'accrocher au mur. Avant de la fixer au mur, il convient de s'assurer qu'elle capte les températures extérieures à partir de l'emplacement sélectionné.

Installation murale :

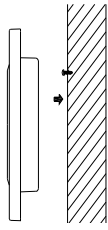

1. Fixer une vis (non fournie) dans le mur désiré, en laissant dépasser la tête de la vis d'environ 5mm.
2. Accrocher la Station de Températures sur la vis. S'assurer qu'elle tient correctement avant de la lâcher.

MISE EN PLACE DE L'EMETTEUR DE TEMPERATURE

L'émetteur est fourni avec un support qui peut être fixé à un mur au moyen des deux vis fournies. Il peut aussi se poser sur une surface plate en fixant le pied au fond de l'émetteur.

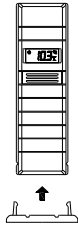

Installation murale:

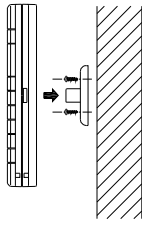

1. Marquer les points où percer le mur en passant un crayon dans les trous du support.
2. Percer le mur aux points indiqués.
3. Visser le support au mur.
4. Installer l'émetteur dans le support.

La surface d'installation peut, cependant, affecter le rayon de transmission. Par exemple, le rayon de transmission peut être réduit ou élargi si l'appareil est fixé sur un morceau de métal. Pour cette raison, nous recommandons de ne pas installer l'appareil sur une surface métallique ou à proximité immédiate d'une large surface métallique ou fortement polie (portes de garages, double vitrage, etc.). Avant de fixer les appareils, il convient de s'assurer que la Station de Températures réceptionne correctement le signal 868MHz de l'émetteur extérieur, aux endroits respectifs où vous désirez les installer.

ENTRETIEN :

- Eviter les températures extrêmes, vibrations et chocs qui risquent d'endommager les appareils et de générer des relevés inexacts.

- Nettoyer l'affichage et les boîtiers avec un chiffon doux et humide uniquement. Ne pas utiliser de dissolvants ou de produits abrasifs qui risquent de rayer écrans LCD et boîtiers.
- Ne pas plonger les appareils dans l'eau. En outre, installez l'émetteur dans un endroit où il sera suffisamment protégé de l'humidité et de la pluie directe.
- Retirer sans délai toutes les piles faibles afin d'éviter fuites et dégâts. Ne les remplacer que par des piles neuves du type recommandé.
- Ne pas tenter de réparer les appareils. Si nécessaire, retourner l'appareil au lieu d'achat pour le faire réparer par un technicien qualifié. Ouvrir et réparer soi-même l'appareil en annule la garantie.
- Ne pas soumettre les appareils à des changements de température soudains et extrêmes. Ceci entraînerait un changement rapide des relevés, ce qui en diminuerait la précision.

CARACTÉRISTIQUES TECHNIQUES :

Plage de relevés de la température

Intérieure : -9.9°C à +59.9°C à 0.1°C près
 ("OF.L" affiché en-dehors de ce rayon)
 Extérieure : -39.9°C à +59.9°C à 0.1°C près
 ("OF.L" affiché en-dehors de ce rayon)

Plage de relevé de l'humidité intérieure : de 1% à 99% (Affiche "1%" quand l'humidité est \leq 1%; affiche "99%" quand l'humidité est \geq 99%)

Intervalles de vérification de la température intérieure : toutes les 15 secondes

Intervalles de vérification de la température extérieure : toutes les 4,5 secondes

Alimentation
Station de Températures : 2 x AA, IEC LR6, 1.5V
Emetteur de température extérieure : 2 x AAA, IEC LR3, 1.5V
Durée de vie des piles : environ 24 mois (piles alcalines recommandées)

Dimensions (L x W x H)
Station de Températures : 147.1 x 23.6 x 139.1 mm
Emetteur de température extérieure : 36.6 x 19.3 x 121.8 mm

INFORMATION DU CONSOMMATEUR :

- Les déchets électriques et électroniques contiennent des substances toxiques. L'élimination de déchets électroniques dans la nature et/ou des décharges non autorisées nuit gravement à l'environnement.
- Les autorités locales et/ou régionales peuvent fournir l'adresse des décharges autorisées avec ramassage sélectif.
- Tous les appareils électroniques doivent maintenant être recyclés. L'utilisateur doit participer activement à la réutilisation, le recyclage et la récupération des déchets électriques et électroniques.
- L'élimination négligente de déchets électroniques peut nuire à la santé publique et à la qualité de l'environnement.
- Comme indiqué sur l'emballage et sur le produit, il est fortement recommandé de lire le „Mode d'emploi“ avant l'utilisation. Cependant, ce produit ne doit pas être jeté dans les décharges générales.

- Le fabricant et ses fournisseurs déclinent toute responsabilité pour tous relevés incorrects et toute conséquence résultant d'un relevé incorrect.
- Ce produit est conçu uniquement pour indiquer la température pour un usage privé.
- Ce produit ne doit pas être utilisé dans un but médical ni pour l'information du public.
- Les spécifications de ce produit sont susceptibles de modifications sans avis préalable
- Ce produit n'est pas un jouet. Le garder hors de la portée des enfants.
- Aucune partie de ce mode d'emploi ne peut être reproduite sans l'autorisation écrite et préalable du fabricant.



Directive R&TTE 1999/5/EC

Résumé de la Déclaration de conformité: Nous déclarons par les présents que ce dispositif de transmission sans fil est conforme aux conditions essentielles requises par la Directive R&TTE 1999/5/EC.

**TERMOMETRO PER AMBIENTI WIRELESS CON
SEGNALE A 868 MHz**
Manuale delle istruzioni

INTRODUZIONE

Congratulazioni per l'acquisto di questo Termometro per ambienti con segnale a 868MHz, che dispone della visualizzazione dell'ora, della temperatura interna ed esterna, e dell'umidità interna. Con solo due tasti facili da usare, questo prodotto è ideale per uso domestico o professionale.

CARATTERISTICHE

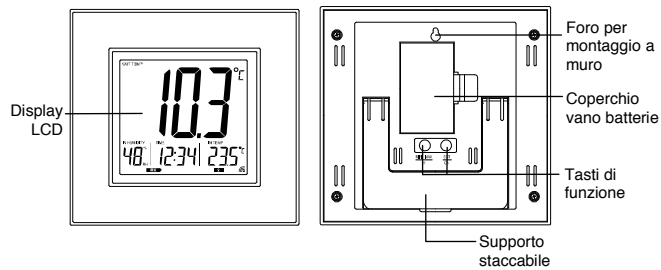

Termometro per ambienti

- Orologio al quarzo con display dell'ora in formato 12 o 24 ore (ore e minuti, impostati manualmente)
- Visualizzazione della temperatura interna ed esterna in gradi centigradi (°C) o Fahrenheit (°F)
- Visualizzazione dell'umidità interna in %RH
- Riceve fino a due sensori esterni
- Sensore a doppio canale con sonda opzionale (con cavo da tre metri) per la trasmissione dei dati sul canale 2
- Trasmissione wireless con segnale a 868 MHz
- Ricezione del segnale con intervalli di 4,5 secondi
- RegISTRAZIONI della temperatura minima e massima e dell'umidità interna ed esterna
- Indicatore di batterie scariche
- Montaggio su un piano d'appoggio o a muro (supporto da tavolo staccabile)

Sensore della temperatura esterna con doppio canale

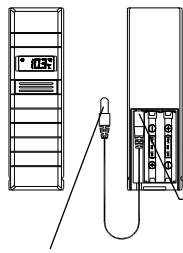

- trasmissione remota della temperatura esterna al Termometro per ambienti con segnale a 868 MHz
- Sensore con doppio canale*: un canale interno e un canale per la sonda
- Involucro impermeabile
- Supporto per montaggio a muro

Preso da usare solo per la sonda esterna. Non collegare all'alimentazione.

Sonda esterna
opzionale

*SENSORE A DOPPIO CANALE-

L'apparecchio dispone di un canale interno e di un altro canale, per la sonda esterna, all'interno del sensore.

I dati misurati dal sensore e dalla sonda sono visualizzati sul display del sensore come Canale [Channel] "1" e "2" rispettivamente. Le due letture sono automaticamente commutate dall'apparecchio per la visualizzazione; però, se la sonda non è collegata, il display del sensore visualizza solo le letture del sensore interno.

Dopo che il sensore ha ricevuto con successo i dati del Termometro per ambienti, il canale 1 del Termometro per ambienti visualizza i dati della

temperatura misurati dal sensore, ed il canale 2 visualizza la temperatura rilevata dalla sonda.

Se la sonda di misurazione non è collegata, il "canale della sonda" sul termometro per ambienti visualizza "----", mentre i dati provenienti dal sensore interno sono visualizzati sul canale 1.

La sonda può essere collegata al sensore remoto della temperatura in qualsiasi momento, dopo l'impostazione iniziale. Non c'è bisogno di resettare le unità, nel caso in cui la sonda deve essere scollegata o ricollegata. Il termometro per ambienti rileva automaticamente i dati della temperatura provenienti dal sensore, e visualizza i dati della temperatura nel canale 2 dopo che la sonda è stata collegata.

IMPOSTAZIONE

Quando si usa solo un sensore

1. Prima di tutto, inserire le batterie nel sensore (consultare il paragrafo "Come installare le batterie nel sensore della temperatura" più avanti).
2. entro i due minuti successivi all'inserimento delle batterie nel sensore, inserire le batterie nel termometro per ambienti (consultare il paragrafo "**Come installare e sostituire le batterie nel termometro per ambienti**" più avanti). Una volta che le batterie sono state inserite, tutti i segmenti del display a cristalli liquidi LCD s'illuminano brevemente, poi si visualizzano la temperatura interna e l'ora come 0:00. Se questi dati non si visualizzano entro 60 secondi circa, togliere le batterie e aspettare almeno altri 60 secondi prima di reinserirle. Una volta che i dati relativi alle misurazioni interne sono visualizzati, procedere al passaggio successivo.

3. dopo che le batterie sono state inserite, il termometro per ambienti inizia a ricevere il segnale dei dati dal sensore.
4. se la sonda opzionale è stata collegata al sensore con doppio canale, i dati si dovrebbero visualizzare sul termometro per ambienti ai canali 1 e 2. inoltre, si visualizza l'icona del segnale della ricezione. Se questo non accade dopo circa 2 minuti, le batterie devono essere tolte da entrambe le unità, e si deve effettuare un resettaggio dal passaggio 1.

Nota

Il canale 1 visualizza le letture del sensore interno del sensore a doppio canale. Il canale 2 visualizza la lettura rilevata dalla sonda. Se la sonda non è collegata al sensore, sul canale 2 si visualizza, " - " .

5. Ad ogni modo, per assicurare una trasmissione sufficiente con segnale a 868, la distanza fra il termometro per ambienti e il sensore non dovrebbe essere, in condizioni normali, maggiore di 100 metri (consultare le note ai paragrafi "**Sistemazione**" e "**Ricezione a 868 MHz**").

Quando si usano due sensori

1. l'utente deve togliere tutte le batterie dal termometro per ambienti e dai sensori, e aspettare circa 60 secondi, se le impostazioni, in precedenza, sono state effettuate solo con un sensore.
2. Inserire le batterie nel primo sensore.
3. Entro due minuti dall'alimentazione del primo sensore, inserire le batterie nel termometro per ambienti. Una volta che le batterie sono state inserite, tutti i segmenti del display a cristalli liquidi LCD s'illuminano brevemente. Poi si visualizzano la temperatura interna e l'ora come 0:00. se non si visualizzano dopo circa 60 secondi, togliere le

- batterie e aspettare almeno 60 secondi prima di reinserirle.
poi si visualizzano le letture del primo sensore (canali 1 e 2) sul termometro per ambienti se il sensore della sonda è stato installato, e si deve effettuare un resettaggio dal passaggio 1.
- 4.
 5. Inserire le batterie nel secondo sensore non appena si visualizza la temperatura del primo sensore sul termometro per ambienti.

Nota: l'utente deve inserire le batterie nel secondo sensore entro trenta secondi dalla ricezione del primo sensore.

6. La lettura della temperatura esterna dal secondo sensore deve essere visualizzata sul display a cristalli liquidi LCD e il numero del canale cambia di nuovo su "1" su display a cristalli liquidi LCD, indicando che le visualizzazioni dei tre canali stanno funzionando in successione. Se questo non accade dopo circa due minuti, le batterie devono essere rimosse da entrambe le unità, e si deve effettuare un resettaggio dal passaggio 1.

Nota: dopo che il termometro per ambienti ha ricevuto con successo i dati provenienti dal secondo sensore, il canale 3 visualizza i dati misurati dal sensore interno del secondo sensore con doppio canale. Tuttavia i dati provenienti dalla sonda del secondo sensore non sono visualizzati sul termometro per ambienti.

COME INSTALLARE E SOSTITUIRE LE BATTERIE NEL TERMOMETRO PER AMBIENTI

Il termometro per ambienti monta 2 batterie tipo AA, IEC LR6, da 1,5V . Quando le batterie devono essere sostituite, l'icona delle batterie scariche appare sul display a cristalli liquidi LCD. Per installare e sostituire le batterie, seguire i passaggi descritti qui di seguito:

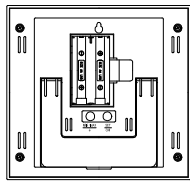

1. Sollevare il coperchio del vano batterie.
2. Inserire le batterie prestando attenzione alla polarità (osservare i segni).
3. Rimettere a posto il coperchio del vano batterie.

COME INSTALLARE E SOSTITUIRE LE BATTERIE NEL SENSORE DELLA TEMPERATURA

Il sensore della temperatura monta 2 batterie tipo AAA, IEC LR3, da 1,5V. Quando le batterie devono essere sostituite, l'icona delle batterie scariche appare sul display a cristalli liquidi LCD del termometro per ambienti. Per installare e sostituire le batterie, seguire i passaggi descritti qui di seguito:

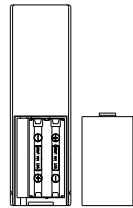

1. Togliere il coperchio del vano batterie sulla parte posteriore dell'unità.
2. Inserire le batterie, prestando attenzione alla polarità (osservare i segni).
3. Rimettere a posto il coperchio per la protezione dalla pioggia e il coperchio del vano batterie sull'unità.

Nota

Nel caso in cui si dovessero sostituire le batterie in una qualsiasi delle unità, tutte le unità devono essere resettate seguendo le procedure di impostazione. Questo perché un codice di sicurezza senza un ordine preciso è assegnato dal sensore all'avvio, e questo codice dev'essere ricevuto e memorizzato dal termometro per ambienti nei primi minuti dopo il collegamento all'alimentazione.

SOSTITUZIONE DELLE BATTERIE

Si raccomanda di sostituire le batterie in tutte le unità almeno ogni 24 mesi, per assicurare le prestazioni ottimali degli apparecchi .



**La conservazione dell'ambiente è responsabilità di tutti.
Portare le batterie scariche a un centro di raccolta autorizzato.**



TASTI DI FUNZIONE

Termometro per ambienti

Il termometro per ambienti dispone solo di due tasti, facili da usare.

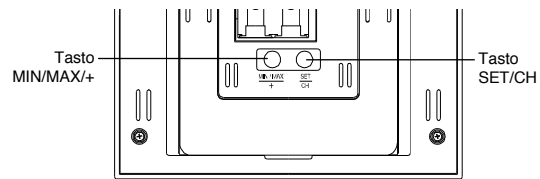

Tasto SET/CH (impostazione/canale)

- Tenere premuto per circa 3 secondi per entrare nel modo impostazione manuale.
- Premere brevemente per commutare fra le letture dei diversi canali

Tasti MIN/MAX/+ (temperatura Min/ Max)

- Usato per commutare fra le letture registrate della temperatura minima e massima, e dell'umidità interna.
- Tenere premuto per commutare fra le registrazioni della minima e della massima quando sono visualizzate le registrazioni minima o massima

SCHERMO A CRISTALLI LIQUIDI LCD E IMPOSTAZIONI:

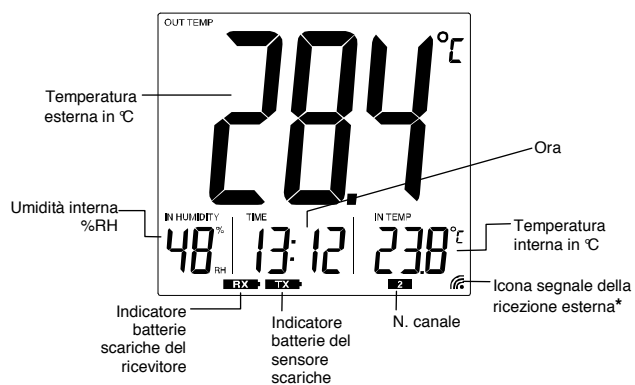

*Quando il segnale dal sensore è ricevuto con successo dal termometro per ambienti, quest'icona si accende (se la ricezione non è avvenuta con successo, l'icona non si visualizza sul display a cristalli liquidi LCD). In questo modo l'utente può vedere facilmente se l'ultima ricezione è avvenuta con successo (icona accesa) o no (icona spenta). L'icona che lampeggia brevemente mostra,

invece, che la ricezione è in quel momento in corso.

Per una maggiore chiarezza del display a cristalli liquidi LCD, lo schermo è diviso in 3 sezioni che visualizzano le informazioni sull'ora, e i dati relativi alla temperatura interna ed esterna.

Sezione 1 - Temperatura esterna

Sezione 2 - Umidità interna

Sezione 3 - Ora

Sezione 4 - Temperatura interna

IMPOSTAZIONI MANUALI

IMPOSTAZIONE DEL FORMATO DELL'ORA 12 / 24- ORE E DELL'UNITÀ DELLA TEMPERATURA (°C/°F)

L'utente può scegliere di visualizzare l'ora in formato 12 o 24 ore.

Note

Quando la visualizzazione dell'ora è impostata su 12 ore, l'unità della temperatura è fissata su °F, mentre quando è impostata su 24 ore, l'unità della temperatura è fissata su °C.

1. In modo visualizzazione normale, tenere premuto il tasto SET/CH per circa 3 secondi. Si visualizzano le cifre "12h" o "24h".
2. Premere il tasto MIN/MAX/+ per impostare il modo visualizzazione dell'ora desiderato.
3. Premere brevemente il tasto SET/CH [impostazione] per avanzare su **IMPOSTAZIONE MANUALE DELL'ORA.**

IMPOSTAZIONE MANUALE DELL'ORA

L'utente può impostare manualmente l'ora del termometro per ambienti, seguendo i passaggi descritti qui di seguito:

1. le cifre dell'ora iniziano a lampeggiare.
2. Premere il tasto MIN/MAX/+ per regolare l'ora (tenendo premuto il tasto si fanno avanzare le cifre rapidamente). Premere il tasto SET/CH per confermare e andare sull'impostazione dei minuti.
3. Le cifre dei minuti iniziano a lampeggiare. Premere il tasto MIN/MAX/+ per regolare i minuti (tenendo premuto il tasto si fanno avanzare le cifre rapidamente). Premere il tasto SET/CH di nuovo per tornare a visualizzazione normale.

PER VISUALIZZARE LE LETTURE DEI DATI MINIMI E MASSIMI

L'utente può visualizzare le registrazioni dei dati della temperatura interna, l'umidità interna minima e massima, e della temperatura esterna minima e massima, seguendo i passaggi qui di seguito:

1. premere il tasto MIN/MAX/+ una volta per visualizzare la temperatura interna minima, l'umidità interna minima e la temperatura interna minima.



2. Premere il tasto MIN/MAX/+ ancora una volta per visualizzare la temperatura interna massima, l'umidità interna massima e la temperatura esterna e massima.

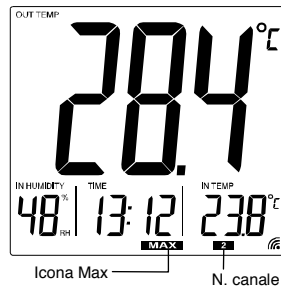

PER RESETTARE LE LETTURE DEI VALORI MINIMI E MASSIMI

L'utente può aspettare i dati della temperatura/dell'unità interna minima massimi, sul valore corrente, seguendo i passaggi descritti qui di seguito cancello aperto:

1. premere il tasto MIN/MAX/+ una volta per visualizzare i dati relativi alle misurazioni minime.
2. Tenere premuto il tasto MIN/MAX/+ per circa 3 secondi per resettare tutti i dati minimi /massimi sui valori correnti, in una singola azione .
3. I dati provenienti da tutti i sensori interni esterni sono resettati allo stesso tempo.

SENSORE DELLA TEMPERATURA

La temperatura esterna viene trasmessa ogni 4,5 secondi circa. Il raggio di trasmissione del sensore della temperatura può essere influenzato dalla temperatura. A basse temperature, la distanza di trasmissione può essere diminuita. Tenere questo a mente quando si sistema sensore in maniera definitiva.

CONTROLLO DELLA RICEZIONE A 868 MHz

Il termometro per ambienti dovrebbe ricevere i dati relativi alla temperatura esterna pochi minuti dopo l'impostazione. Se i dati relativi alla temperatura non sono ricevuti dopo circa due minuti (l'icona della ricezione del segnale non appare), effettuare i controlli elencati qui di seguito:

1. La distanza tra il termometro per ambienti o il sensore deve essere di almeno 1, 5-2 metri lontano da qualsiasi fonte di interferenza, quali monitor di computer o televisioni .
2. Evitare di sistemare il termometro per ambienti su o nelle immediate vicinanze di finestre con infissi di metallo.
3. L'uso di altri prodotti elettrici, quali cuffie o altoparlanti che operano sullo stesso segnale di frequenza (868MHz) può prevenire la corretta trasmissione e ricezione del segnale.
4. Anche persone che risiedono nelle vicinanze e usano dispositivi elettrici con segnale di frequenza 868MHz possono causare interferenze.

Nota

Quando il segnale a 868MHz è ricevuto correttamente, non aprire il coperchio del vano batterie del sensore o dal termometro per ambienti, poiché le batterie potrebbero fuoriuscire dai contatti e causare un resettaggio forzato. Se questo dovesse accadere per errore, è necessario effettuare un resettaggio su tutte le

unità (consultare il paragrafo **Impostazione** di cui sopra), altrimenti si potrebbero verificare dei problemi di trasmissione.
Il raggio di trasmissione è di circa 100 m dal sensore al termometro per ambienti (in spazi aperti). Ad ogni modo, questo dipende dall'ambiente circostante e dai livelli di interferenza. Se la ricezione non è possibile, nonostante l'osservazione di tutti questi fattori, tutte le unità del sistema devono essere resettate (consultare il paragrafo **Impostazione**).

SISTEMAZIONE DEL TERMOMETRO PER AMBIENTI

Il termometro per ambienti è fornito con un supporto staccabile, che fornisce la possibilità di montaggio su un piano appoggio o a muro. Prima di effettuare il montaggio a muro, controllare che i valori della temperatura esterna possono essere ricevuti dalla sistemazione desiderata.

Per effettuare il montaggio a muro, seguire i passaggi descritti qui di seguito:

1. fissare una vite (non in dotazione) sulla parete desiderata, lasciandone fuoriuscire la testa di circa 5mm.
2. Appendere il termometro per ambienti sulla vite. Assicurarsi che l'apparecchio si blocchi prima di rilasciarlo.

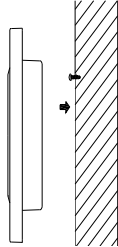

SISTEMAZIONE DEL SENSORE DELLA TEMPERATURA

Il trasmettitore è fornito con supporto che può essere montato a muro con le due viti in dotazione. Il trasmettitore può anche essere sistemato su una superficie piana assicurando il supporto sulla parte inferiore del trasmettitore.



Per effettuare il montaggio a muro

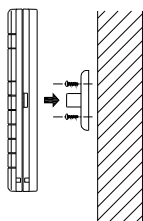

1. Effettuare dei segni sulla parete usando una penna, attraverso i fori nel supporto, per ottenere l'esatta posizione di trapanazione.
2. Effettuare dei fori con il trapano sulla parete sui punti desiderati.
3. Avvitare il supporto alla parete.
4. Montare il sensore sul supporto.

La superficie di montaggio può, ad ogni modo, influenzare il grado di trasmissione. Se, ad esempio, l'unità è attaccata ad una superficie di metallo, questo può ridurre o incrementare il raggio di trasmissione. Per questo motivo, si raccomanda di non sistemare l'apparecchio su superfici metalliche, o in una posizione in cui ci siano ampie superfici di metallo o ampie superfici lucide nelle immediate vicinanze (per esempio porte di garage, finestre a doppio strato ecc.). Prima di bloccare definitivamente in posizione, assicurarsi che il termometro per ambienti possa ricevere il segnale a 868MHz dal sensore della temperatura, nella posizione in cui si desidera sistemarla.

CURA E MANUTENZIONE

- Non si deve esporre l'apparecchio a condizioni di temperatura estreme, vibrazioni e shock violenti, perché questi possono danneggiare l'apparecchio, che in questo modo non fornirebbe previsioni e letture precise.
- Quando si puliscono il display e gli involucri esterni, usare solamente un panno umido. Non usare solventi o agenti graffianti, poiché potrebbero raschiare il display a cristalli liquidi LCD e gli involucri esterni.
- Non immergere l'unità in acqua. Inoltre, sistemare tutti i pezzi in modo che l'apparecchio sia adeguatamente protetto contro l'umidità e la pioggia.
- Rimuovere le batterie scariche per evitare perdite e danni. Sostituire solamente con batterie nuove del tipo raccomandato dal fabbricante.
- Non effettuare alcun tipo di riparazione sull'apparecchio. Portarlo al punto vendita per farlo riparare da personale qualificato. L'apertura e la manomissione dell'apparecchio possono invalidarne la garanzia.

- Non espone l'apparecchio a cambiamenti o condizioni estreme di temperatura; questo può condurre a cambiamenti repentini nelle previsioni e nelle letture, e quindi ridurne la precisione.

SPECIFICHE TECNICHE

Intervallo di misurazione della temperatura

Interna: da -9.9°C a +59.9°C con risoluzione dello 0,1°C
(si visualizza "OF.L." se al di fuori di quest'intervallo)

Esterna: da -39.9°C a +59.9°C con risoluzione dello 0,1°C
(si visualizza "OF.L." se al di fuori di quest'intervallo)

Misurazione dell'unità interna: da 1 a 99% (visualizza "1%" quando \leq 1%; visualizza "99%" quando \geq 99%)

Intervallo di controllo della temperatura interna : ogni 15 secondi

Intervallo di controllo dei dati esterni : ogni 4,5 secondi

Alimentazione

Termometro per ambienti : 2 batterie tipo AA, IEC LR6, da 1,5V

Sensore della temperatura esterna : 2 batterie tipo AAA, IEC LR3, da 1,5V

Durata delle batterie : circa 24 mesi (si raccomandano batterie alcaline)

Dimensioni

Termometro per ambienti : 147.1 x 23.6 x 139.1 mm

Sensore della temperatura esterno : 36.6 x 19.3 x 121.8 mm

LIMITAZIONE DI RESPONSABILITÀ

- I rifiuti derivanti da apparecchi elettrici o elettronici contengono sostanze nocive. L'eliminazione dei rifiuti di apparecchi elettronici in aperta campagna e/o su terreni non adibiti all'eliminazione, danneggia l'ambiente in maniera considerevole.
- Contattare le autorità locali e/o regionali per ottenere l'esatta ubicazione dei terreni adibiti all'eliminazione delle scorie con raccolta selezionata.
- Tutti gli strumenti elettronici devono essere riciclati. Gli utenti devono essere parte attiva nell'uso continuo, nel riciclaggio e nel recupero delle scorie elettriche ed elettroniche.
- L'eliminazione sconsiderata delle scorie elettroniche può essere nociva alla salute pubblica e alla qualità dell'ambiente.
- Come indicato sull'imballaggio del prodotto, si raccomanda di leggere il "Manuale delle istruzioni", per sfruttare al meglio le caratteristiche dell'apparecchio da parte dell'utente. Questo prodotto non deve, ad ogni modo, essere eliminato in un comune punto di raccolta di scorie generali.
- Il fabbricante o il fornitore non accetta alcuna responsabilità per qualsiasi conseguenza dovuta a letture scorrette dell'apparecchio.
- Questo prodotto è stato concepito solamente per uso domestico come indicatore della temperatura.
- Questo prodotto non deve essere usato per scopi medici o per divulgare informazioni pubbliche.
Le specifiche tecniche di questo prodotto possono variare senza preavviso.

- Questo prodotto non è un giocattolo. Tenere fuori della portata dei bambini.
Non si può riprodurre questo manuale, interamente o parzialmente, senza il previo consenso scritto del fabbricante.



Direttiva R&TTE 1999/5/EC

Sommario della dichiarazione di conformità: si dichiara che questo dispositivo di trasmissione wireless è conforme ai requisiti essenziali della direttiva R&TTE 1999/5/EC.

ESTACION METEOROLOGICA 868 MHz
Manual de Instrucciones

INTRODUCCION:

Le felicitamos por la compra de esta pequeña estación meteorológica 868MHz, la cual le suministra los datos de la hora, la temperatura interior y exterior y la humedad en interiores. Tiene solamente dos teclas de funcionamiento fáciles de utilizar, este producto es ideal para ser utilizado en la casa u oficina.

FUNCIONES Y CARACTERISTICAS:

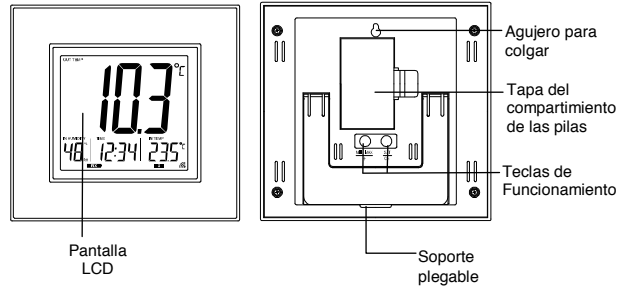

La Estación Meteorológica

- Tiene reloj de cuarzo, muestra la hora en el formato de las 12 o 24 horas (la hora y minutos pueden ponerse manualmente)
- Lectura de la temperatura interior y exterior en grados centígrados (°C) o Fahrenheit (°F)
- Lectura de la humedad interior en %RH
- Puede recibir la información de hasta dos transmisores en exteriores (canales).
- Transmisor de temperatura a distancia con dos canales de transmisión; tiene una sonda externa opcional de 3 metros para la transmisión de los datos de la temperatura del canal 2.
- Transmisión inalámbrica vía 868 MHz
- Recibe la señal de recepción cada 4.5 segundos (**Transmisión instantánea**)
- Registra los mínimos y máximos registros de la temperatura y humedad interior y la temperatura exterior
- Indicador de pilas bajas
- Se puede colocar sobre una mesa o colgar en la pared (incorpora un soporte plegable)

Transmisor de Temperatura a distancia con dos canales de transmisión



Sonda externa
Opcional

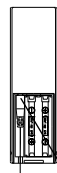

- Transmisión inalámbrica de la temperatura exterior a la estación de temperatura mediante señales de 868 MHz
- Transmisor con dos canales*: un canal integrado en la unidad y un canal para la sonda externa.
- Cubierta de protección contra la humedad
- Soporte para colgar la unidad

Este enchufe esta destinado solamente para la sonda externa. No lo conecte a la corriente eléctrica.

*TRANSMISOR CON DOS CANALES DE INFORMACION-

El transmisor tiene un canal para el sensor integrado y un canal destinado para los datos de la sonda externa.

Los datos medidos por el sensor integrado y los datos de la sonda externa serán mostrados en la pantalla del transmisor como Canal "1" y canal "2" respectivamente. Las dos lecturas se intercambian automáticamente. Sin embargo, si la sonda es desconectada solamente se verán en el transmisor los datos de su sensor integrado.

Después que el sensor este conectado correctamente con la estación, El Canal 1 de la estación muestra los datos de la temperatura medidos por el sensor integrado del transmisor y el Canal 2 muestra los datos registrados por la sonda.

Si la sonda es desconectada, el canal destinado a la sonda muestra el siguiente símbolo "--", pero los datos del sensor integrado seguirán visualizados en el Canal 1.

La sonda puede ser conectada al sensor en exteriores en cualquier momento después de que este haya sido puesto en funcionamiento por primera vez. No es necesario reajustar las unidades en caso que la sonda sea desconectada y conectada nuevamente. La estación detecta automáticamente los datos de la sonda y los visualiza en el canal 2, por supuesto después de conectar la sonda.

PUESTA EN FUNCIONAMIENTO:

Cuando se utiliza más de un transmisor:

1. Primero, ponga las pilas en el transmisor (lea las instrucciones sobre "Cómo instalar y cambiar las pilas en el transmisor de temperatura" anotadas más adelante).
2. En un periodo de dos minutos después de haber puesto las pilas en el transmisor, ponga las pilas en la Estación de Temperatura (lea el punto sobre "**Cómo instalar y Cambiar las pilas en la Estación Meteorológica**" indicado más adelante). Una vez que las pilas estén en su sitio, todas las secciones de la pantalla se iluminarán brevemente. Al momento se mostrarán los datos de la temperatura interior y la hora en las 0:00. Si estos datos no son mostrados en pantalla después de un minuto, quite las pilas y espere por lo menos un minuto antes de volver a colocarlas. Una vez que se visualicen los datos en la pantalla puede continuar con el siguiente paso.
3. Después de poner las pilas en la estación, esta empieza a recibir los datos del transmisor.

4. Si ha conectado la sonda exterior opcional al transmisor, la temperatura exterior debe visualizarse en la estación en los canales 1 y 2. También aparece el símbolo de la señal de recepción en la pantalla. Si estos datos no son mostrados en pantalla después de 2 minutos, quite las pilas de ambas unidades y vuelva a comenzar desde el paso 1.

Nota:

El Canal 1 muestra los datos de la temperatura medidos por el sensor integrado y el Canal 2 muestra los datos registrados por la sonda. Si la sonda es desconectada, el canal 2 destinado a la sonda muestra el siguiente símbolo "---".

5. Con el fin de asegurar una buena cobertura de la señal de transmisión de 868 MHz, bajo buenas condiciones de transmisión, las unidades deben ser colocadas dentro de una distancia no mayor a 100 metros, esta distancia se contabiliza entre la posición final de la Estación y el transmisor (vea las instrucciones sobre "Instalación" y "Recepción de la señal de 868 MHz")

Cuando se utilizan dos transmisores a la vez

1. Debe quitar todas las pilas de la estación y del transmisor y esperar un minuto, si ya ha hecho la instalación de un transmisor anteriormente.
2. Ponga las pilas en el primer transmisor.
3. En un periodo de dos minutos después de haber puesto las pilas en el primer transmisor, ponga las pilas en la Estación de Temperatura. Una vez que las pilas estén en su sitio, todas las secciones de la pantalla se iluminarán brevemente. Acto seguido muestra los datos de la

temperatura interior y la hora en las 0:00. Si estos datos no son mostrados en pantalla después de un minuto, quite las pilas y espere por lo menos un minuto antes de volver a colocarlas.

4. Luego deben visualizarse en la estación los datos de la temperatura exterior del primer transmisor (canal 1 y 2) si se ha conectado la sonda al primer transmisor. Si estos datos no son mostrados en pantalla después de 2 minutos, quite las pilas de ambas unidades y vuelva a comenzar desde el paso 1.
5. Tan pronto como se vean en la pantalla los datos de la temperatura exterior del primer transmisor, ponga las pilas en el segundo transmisor.

Nota: Las pilas del segundo transmisor deben ser puestas 30 segundos después de la recepción de los datos del primer transmisor.

6. Luego se deben ver en la pantalla los datos de la temperatura exterior del segundo transmisor y el "canal" debe devolverse al número "1", indicando que todos los tres canales están funcionando correctamente. Si estos datos no son mostrados en pantalla después de 2 minutos, quite las pilas de ambas unidades y vuelva a comenzar desde el paso 1.

Nota: Después que la estación haya recibido correctamente los datos del segundo transmisor, el Canal 3 muestra los datos medidos por el sensor integrado del segundo transmisor. Sin embargo, los datos de la sonda del segundo transmisor no son mostrados en la estación de temperatura.

COMO INSTALAR Y CAMBIAR LAS PILAS EN LA ESTACION DE TEMPERATURA

La estación utiliza 2 pilas del tipo AA, IEC LR6, 1.5V. Cuando las pilas deben ser cambiadas, aparece el símbolo de pilas bajas en la pantalla. Para instalar y cambiar las pilas, por favor siga los siguientes pasos:

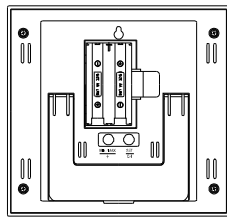

1. Levante la tapa del compartimiento de las pilas.
2. Ponga las pilas observando la polaridad correcta (vea las señalizaciones).
3. Vuelva a colocar la tapa.

COMO INSTALAR Y CAMBIAR LAS PILAS EN EL TRANSMISOR DE TEMPERATURA

El transmisor necesita dos pilas del tipo AAA, IEC LR3, 1.5V. Cuando las pilas deban ser cambiadas, aparece el símbolo de pilas bajas en la pantalla. Para instalar y cambiar las pilas, por favor siga los siguientes pasos:

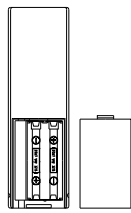

1. Retire la tapa del compartimiento en la parte trasera de la unidad.
2. Ponga las pilas observando la polaridad correcta (vea las señalizaciones).
3. Vuelva a colocar la capucha de protección y la tapa de las pilas.

Nota:

Cuando cambie las pilas en alguna de las unidades, todas las unidades necesitarán ser reajustadas siguiendo los pasos descritos para la puesta en funcionamiento. Esto se debe a que el transmisor asigna un código de seguridad aleatorio al inicio de su funcionamiento, este código debe ser recibido y almacenado por la estación meteorológica en los primeros minutos después de ponerle las pilas.

CAMBIO DE LAS PILAS:

Se recomienda cambiar las pilas en todas las unidades cada dos años para asegurar una óptima exactitud y un buen funcionamiento en todas estas unidades



Por favor participe en la conservación del medio ambiente. Deseche las pilas agotadas en un punto de reciclaje autorizado para este fin.

TECLAS DE FUNCIONAMIENTO:

Estación de Temperatura:

La estación tiene solamente 2 teclas de funcionamiento fáciles de utilizar.

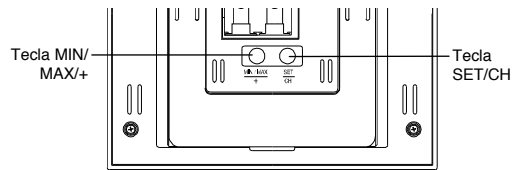

Tecla SET/CH (Configuración/Canal)

- Presione esta tecla durante aprox. 3 segundos para entrar en el modo de configuración manual.
- Pulse brevemente para intercambiar entre las lecturas de los diferentes canales.

Tecla MIN/MAX/+ (Min/ Max temperatura)

- Se utiliza para cambiar entre los datos registrados de la mínima y máxima temperatura en interiores & exteriores y la humedad en interiores.
- Presione esta tecla para reajustar los mínimos y máximos registros cuando se visualicen los min. o máx. registros en la pantalla.

PANTALLA LCD Y CONFIGURACIONES:

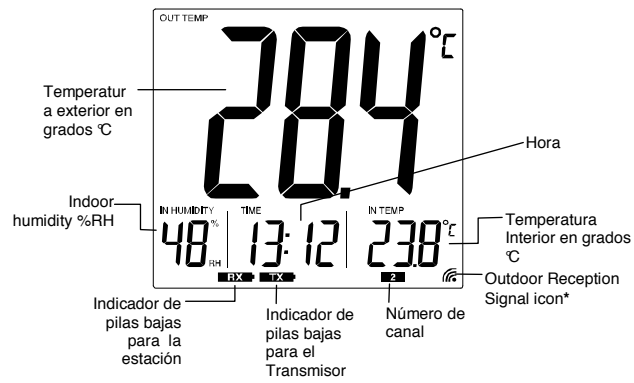

* Cuando la señal del transmisor es recibida correctamente por la estación, este símbolo de recepción se enciende. (Si la señal no se recibe correctamente, este símbolo no aparece en pantalla). De manera que el usuario puede ver fácilmente si la última recepción fue buena (símbolo encendido) o no (símbolo apagado). De otra parte, cuando el símbolo

parpadea brevemente indica que se esta realizando la recepción en ese momento.

Para una mejor visualización y distinción de los datos, la pantalla está dividida en 3 secciones, las cuales visualizan la información de la hora, temperatura en interiores y en exteriores.

Sección 1 - Temperatura exteriores

Sección 2 - Humedad interiores

Sección 3- Hora

Sección 4- Temperatura interiores

CONFIGURACION MANUAL:

CONFIGURACION DEL FORMATO DE LA HORA 12 / 24- HORAS Y LA UNIDAD DE TEMPERATURA (°C/°F)

El usuario puede seleccionar el formato de visualización de la hora en 12- horas o 24-hora militar:

Nota:

Cuando se fije el formato de las 12-horas, la unidad de temperatura es puesta en grados °F; cuando se seleccione la hora militar 24-horas, la unidad de temperatura es ajustada en grados centígrados °C.

1. En el modo de visualización normal, presione la tela SET/CH durante aprox. 3 segundos. El dígito de "12h" o "24h" parpadeará en la pantalla.
2. Presione la tela MIN/MAX/+ para seleccionar el formato de visualización deseado.

3. Presione brevemente la tecla SET/CH para pasar al modo de **CONFIGURACION MANUAL DE LA HORA**

CONFIGURACION MANUAL DE LA HORA

El usuario puede poner la hora manualmente en la estación siguiendo los siguientes pasos:

1. El dígito de la hora parpadea en la pantalla.
2. Pulse la tecla MIN/MAX/+ para ajustar la hora (Presione y sostenga para avanzar más rápidamente). Presione la tecla " SET/CH para confirmar y pasar al ajuste de los minutos.
3. El dígito del minuto parpadea en la pantalla. Pulse la tecla MIN/MAX/+ para ajustar los minutos (Presione y sostenga para avanzar más rápidamente). Presione la tecla SET/CH una vez más para volver a la pantalla normal.

VISUALIZACION DE LOS MINIMOS Y MAXIMOS REGISTROS:

El usuario puede ver los mínimos y máximos registros de la temperatura interior, humedad interior, mínimos y máximos de la temperatura exterior, siguiendo los siguientes pasos:

1. Pulse la tecla MIN/MAX/+ una vez para ver los mínimos de la temperatura interior, la mínima temperatura y humedad exterior.

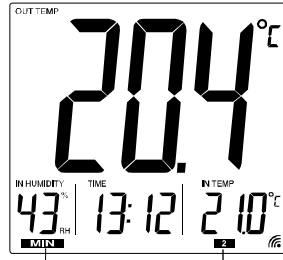

Mínimos datos

Número de canal

2. Pulse la tecla MIN/MAX/+ una vez más para ver los máximos registros de la temperatura y humedad interior, los máximos de la temperatura exterior.

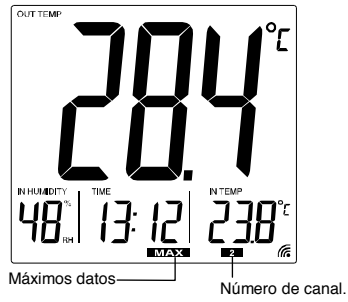

REAJUSTE DE LOS MINIMOS Y MAXIMOS REGISTROS:

El usuario puede reajustar los mínimos y máximos registros de la temperatura y humedad anteriores con respecto a los valores actuales, siguiendo los siguientes pasos:

1. Pulse la tecla MIN/MAX/+ para ver los mínimos valores.
2. Pulse la tecla MIN/MAX/+ durante aprox. 3 segundos para reajustar los mínimos y máximos datos con respecto a los valores actuales con una sola operación.
3. Los datos de todos los sensores exteriores e interiores son reajustados al mismo tiempo.

TRANSMISOR DE TEMPERATURA:

Los datos de la temperatura y humedad exterior son medidos y transmitidos cada 4.5 segundos aproximadamente.

El rango de cobertura del transmisor de la temperatura puede verse afectado por la temperatura misma. En ambiente con temperaturas muy bajas la distancia de transmisión puede reducirse. Por favor tenga esto en cuenta cuando instale el transmisor.

CHEQUEO DE LA SEÑAL DE RECEPCION 868 MHz

La estación debe recibir los datos de la temperatura exterior dentro de pocos minutos después de la puesta en funcionamiento. Si los datos de la temperatura no son recibidos 2 minutos después de la puesta en marcha (la pantalla no muestra el símbolo de recepción, por favor verifique los siguientes puntos:

1. La estación o el transmisor deben ser colocados a una distancia de por lo menos 1.5 a 2 metros de distancia de cualquier fuente de interferencia, tal como monitores de ordenadores o televisores.
2. Evite poner la estación de temperatura en marcos de ventanas metálicas o en sus alrededores.
3. La utilización de otros productos eléctricos como auriculares o altavoces que operen con la misma frecuencia de radio de (868MHz) puede causar interferencia en la transmisión o recepción correctas.
4. Vecinos que usen aparatos eléctricos que operan con la misma señal de frecuencia de 868MHz también pueden causar interferencia.

Nota:

Cuando la señal de la hora 868MHz sea recibida correctamente, no vuelva a abrir la tapa de las pilas del transmisor o de la estación, porque las pilas

pueden saltar por fuera de los contactos y puede precisar un reajuste innecesario de las unidades. Si esto llegase a pasar accidentalmente reajuste todas las unidades (vea las notas sobre "**Poniendo en Funcionamiento**" anotadas anteriormente). De lo contrario podrán presentarse problemas de transmisión,

La extensión o alcance de transmisión del transmisor a distancia hasta la Estación es de alrededor de 100 (en espacios abiertos). Sin embargo, esto depende en gran medida del ambiente circundante y de los niveles de interferencia. Si no es posible recibir ninguna señal de recepción a pesar de la observación de los factores antes mencionados, todas las unidades del sistema tienen que ser reajustadas (vea las notas sobre "**Poniendo en Funcionamiento**" anotadas anteriormente).

INSTALACION DE LA ESTACION DE TEMPERATURA:

La estación de temperatura viene con un soporte plegable integrado, lo cual le da la opción de colocarla libremente sobre cualquier mesa o colgarla en la pared. Antes de colgarla en la pared por favor asegúrese que se reciban los datos de la temperatura y humedad desde los lugares de ubicación deseados. Para colgar en la pared:

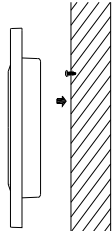

1. Fije un tornillo (no incluido) en la pared escogida, deje la cabeza del tornillo 5mm por fuera de la pared.
2. Cuelgue la estación en el tornillo. Asegúrese que quede perfectamente encajada en su lugar antes de soltarla.

INSTALACION DEL TRANSMISOR DE TEMPERATURA

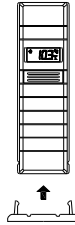

El Transmisor viene provisto con un soporte o travesaño que puede ser colgado en una pared con los dos tornillos suministrados. El Transmisor también puede ser colocado en una superficie llana asegurando el stand o soporte a la parte baja del Transmisor.

Para colgar en la pared:

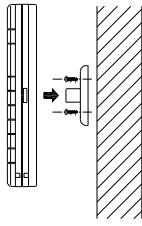

1. Marque la pared con un lápiz a través de los orificios del travesaño, para tener la posición exacta donde debe taladrar.
2. Haga los agujeros en los puntos demarcados.
3. Atornille el soporte en la pared.
4. Instale el transmisor en el soporte.

Sin embargo, la superficie de montaje puede afectar el rango o alcance de transmisión. Si por ejemplo, la unidad es instalada sobre una pieza metálica, esto puede reducir o incrementar el rango de transmisión, por lo tanto, le recomendamos no colocar la unidad sobre superficies metálicas o cerca de cualquier lugar donde haya grandes fuentes de interferencia en la cercanía (Ej. puertas de garajes, vidriados dobles, etc.). Antes de asegurar el transmisor en su lugar, por favor asegúrese que la estación de temperatura pueda recibir la señal de transmisión de 868MHz del transmisor desde los lugares donde desea instalar ambas unidades.

CUIDADO Y MANTENIMIENTO:

- Evite exponer las unidades a temperaturas extremas, vibraciones y choques eléctricos para prevenir daños en las unidades y evitar lecturas el registro de lecturas equivocadas.

- Limpie las pantallas y las unidades con un paño suave húmedo. No use detergentes corrosivos o frotantes; estos pueden rayar las unidades y las cubiertas.
- No sumerja la unidad en el agua. Además, debe fijar todas las partes/componentes de la unidad en un lugar donde queden adecuadamente protegidas contra la humedad y la lluvia.
- Retire las pilas agotadas inmediatamente para evitar escapes y daños en la unidad. Cuando cambie las pilas utilice solamente pilas nuevas y del tipo recomendado.
- No intente hacerle reparaciones a las unidades. Devuélvalas a su punto original de compra para que sean reparadas por un ingeniero calificado. Abriendo y tocando las partes internas de las unidades puede invalidar su garantía.
- No exponga las unidades a condiciones extremas de temperatura, esto puede causar cambios repentinos en los pronósticos y reducir su exactitud.

•
ESPECIFICACIONES TECNICAS:

Rango de medición de la Temperatura

Interior : -9.9°C a +59.9°C con una resolución de 0.1°C
 (Se visualizará "OF.L" si esta por fuera de este intervalo)

Exterior : -39.9°C a +59.9°C con una resolución de 0.1°C
 (Se visualizará "OF.L" si esta por fuera de este intervalo)

Medición de la Humedad Interior : 1 a 99% (Muestra "1%" cuando es de $\leq 1\%$; muestra "99%" cuando es de $\geq 99\%$)

Intervalo de chequeo de la temperatura interior : Cada 15 segundos
Intervalo de chequeo de la temperatura exterior : Cada 4.5 segundos

Fuente de Energía
Estación Meteorológica : 2 pilas AA, IEC LR6, 1.5V
Transmisor de Temperatura exterior : 2 pilas AAA, IEC LR3, 1.5V
Ciclo de duración de las pilas : Aproximadamente 24 meses, (Se recomiendan las pilas alcalinas)

Medidas (L x A x A)
Estación Meteorológica : 147.1 x 23.6 x 139.1 mm
Transmisor de Temperatura exterior : 36.6 x 19.3 x 121.8 mm

EXCLUSION DE RESPONSABILIDADES:

- Los desechos eléctricos y electrónicos contienen sustancias peligrosas. El desecho de objetos electrónicos en el campo y/o en zonas no autorizadas daña enormemente el medio ambiente.
- Por favor contacte a las autoridades locales o/y regionales de su ciudad para obtener las direcciones de los lugares autorizados legalmente para arrojar este tipo de desechos y realizar así una recolección selectiva de los mismos.
- A partir de la fecha todos los instrumentos electrónicos deberán ser reciclados. El usuario deberá tomar parte activa en la reutilización, reciclaje y recuperación de los desechos eléctricos y electrónicos.
- El desecho indiscriminado de los desechos electrónicos puede causar daños en la salud pública y en la calidad del medio ambiente.

- Tal como se indica en el empaque del producto y tal como esta marcado también en el producto mismo, se recomienda leer el "Manual del Usuario" en beneficio del usuario mismo. Este producto sin embargo, no debe ser arrojado en los puntos generales de recolección de basura
- El fabricante y el distribuidor no aceptan ninguna responsabilidad por lecturas incorrectas y cualquier consecuencia que se pueda ocurrir por la toma de una lectura inexacta.
- Este producto esta diseñado únicamente para ser utilizado en casa como un indicador de la temperatura.
- Este producto no debe ser utilizado con propósitos médicos o para información pública. Las especificaciones técnicas de este producto pueden variar sin previo aviso
- Este producto no es un juguete, manténgalo fuera del alcance de los niños. Ninguna parte de este manual puede ser reproducido sin consentimiento por escrito del fabricante



Directiva R&TTE 1999/5/EC

Resumen de Declaración de Conformidad: Por este medio declaramos que este aparato con radio-transmisión inalámbrica cumple con los requerimientos esenciales de la Directiva R&TTE 1999/5/EC.



EJIN83010010

DRAADLOOS 868 MHz TEMPERAATUURSTATION

Handleiding

INLEIDING:

Proficiat met de aankoop van dit uiterst compacte 868MHz-temperatuurstation met weergave van de tijd, binnentemperatuur, buitentemperatuur en binnenvochtigheid. Dit product is voorzien van twee gebruiksvriendelijke toetsen en is ideaal voor thuis of op kantoor.

KENMERKEN:

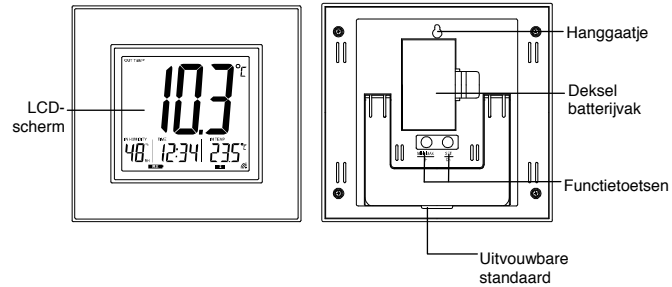

Het temperatuurstation

- Kwartklok met 12-urige or 24-urige tijdweergave (uren en minuten, handmatig ingesteld)
- Weergave binnen- en buitentemperatuur in graden Celsius (°C) of Fahrenheit (°F)
- Weergave vochtigheid in %RH
- Geschikt voor ontvangst van ten hoogste två buitenkanalen
- 2-kanaals buitenzender met optionele externe peilstift met 3 meter snoer voor meting van temperatuurdata voor kanaal 2.
- Draadloze transmissie via 868 MHz
- Meetinterval van signaal ongeveer 4,5 seconde
- Minimum en maximum registraties van binnentemperatuur, binnenvochtigheid en buitentemperatuur
- Batterij-indicator
- Voor op tafel of aan de muur (uitvouwbare tafelstandaard)

De 2-kanaals buitentemperatuurzender

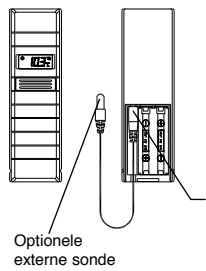

- Verzending vanaf afstand van buitentemperatuur naar temperatuurstation via 868 MHz signalen
- 2-kanaalszender *: een intern kanaal en een sondekanaal
- Regenbestendige bekapping
- Houder voor bevestiging aan muur

*2-KANAALSZENDER

De zender is uitgerust met een intern kanaal en een externe sonde. De door de interne sensor en sonde gemeten data worden op het scherm van de zender weergegeven als respectievelijk Kanaal "1" en "2". Deze twee registraties worden automatisch beurtelings weergegeven. Als de sonde niet is aangesloten geeft de zender enkel de registratie van de interne sensor weer.

Zodra het temperatuurstation erin geslaagd is de zender te herkennen geeft Kanaal 1 van het temperatuurstation de door de interne sensor gemeten temperatuurdata weer; Kanaal 2 geeft de door de sonde geschatte temperatuur weer.

Als de peilstift niet is aangesloten geeft het "sondekanaal" van het temperatuurstation "---" weer, maar Kanaal 1 geeft nog steeds de data van de interne sensor weer. Als de peilstift wordt afgesloten geeft het "sondekanaal" van het temperatuurstation "---" weer, maar de data van de interne sensor worden weergegeven op Kanaal 1.

Na het opstarten kan de sonde op de buitensensor worden aangesloten. Het is niet nodig de toestellen opnieuw op te starten als de sonde wordt afgesloten of weer aangesloten. Het temperatuurstation detecteert de door de temperatuursensor gemeten data automatisch en geeft deze weer op Kanaal 2 nadat de sonde is aangesloten.

OPSTARTEN:

Bij gebruik van één zender:

1. Plaats eerst de batterijen in de zender (zie "Plaatsen en vervangen van batterijen in de temperatuurzender").
2. Binnen 2 minuten na het opstarten van de zender de batterijen in het temperatuurstation plaatsen (zie "**Plaatsen en vervangen van batterijen in het temperatuurstation**" hieronder). Zodra de batterijen zijn geplaatst lichten alle delen van het LCD-scherm even op. Vervolgens worden de binnentemperatuur en de tijd 0:00 weergegeven. Als dit na 60 seconden nog steeds niet het geval is, verwijder dan de batterijen en wacht 60 seconden alvorens deze opnieuw te plaatsen. Zodra de binnendata worden weergegeven verder gaan met de volgende stap.
3. Nadat de batterijen in het temperatuurstation zijn geplaatst begint het station het datasignaal van de zender te ontvangen.
4. Als de optionele sonde op de 2-kanaalszender is aangesloten, wordt de buitentemperatuur door het weerstation op kanaal 1 en 2 weerge-

geven. Ook wordt het pictogram van de signaalontvangst weergegeven. Als dit na 2 minuten niet het geval is dienen de batterijen uit beide toestellen te worden gehaald en herstart te worden vanaf stap 1.

Let op:

Kanaal 1 geeft de meting van de interne sensor of van de 2-kanaalszender weer; Kanaal 2 geeft de door de sonde geregistreerde waarde weer. Als de sonde niet op de zender is aangesloten, geeft Kanaal 2 " - " weer.

5. In verband met een goede ontvangst van het 868 MHz-signaal mag de uiteindelijke afstand tussen het temperatuurstation en de zender niet groter zijn dan 100 meter (zie opmerkingen bij "Positioneren" en "868 MHz-ontvangst")

Bij gebruik van twee zenders

1. Verwijder alle batterijen uit het temperatuurstation en zenders en wacht 60 seconden als het opstarten voordien met één zender is gebeurd.
2. Plaats de batterijen in de eerste zender.
3. Binnen 2 minuten na het opstarten van de eerste zender de batterijen in het temperatuurstation plaatsen. Zodra de batterijen correct zijn geplaatst lichten alle delen van het LCD-scherm even op. Vervolgens worden de binnentemperatuur en de tijd 0:00 weergegeven. Als dit na 60 seconden nog niet het geval is, verwijder dan de batterijen en wacht tenminste 60 seconden alvorens deze weer te plaatsen.
4. De registraties van de buitentemperatuur en van de eerste zender (Kanaal 1 en 2) zal nu door het temperatuurstation worden weergegeven als de sonde op de eerste zender is aangesloten. Is dit na 2 minuten nog niet het geval dan dienen de batterijen uit beide toestellen te worden gehaald en herstart te worden vanaf stap 1.

5. Plaats zodra de buitentemperatuur van de eerste zender door het temperatuurstation wordt weergegeven batterijen in de tweede zender.

Let op: Plaats binnen 30 seconden na het installeren van de batterijen in de eerste zender de batterijen in de tweede zender.

6. De registratie van de buitentemperatuur van de tweede zender wordt weergegeven op het LCD-scherm en het kanaalnummer springt terug op "1" ter indicatie van het feit dat alle drie kanalen correct functioneren. Is dit na 2 minuten nog steeds niet het geval, dan dienen de batterijen uit alle toestellen te worden gehaald en herstart te worden vanaf stap 1.

Let op: Zodra het temperatuurstation de tweede zender correct heeft ontvangen, geeft Kanaal 3 de door de interne sensor gemeten data of die van de 2-kanaalszender weer. De door de sonde gemeten data worden echter niet door het temperatuurstation weergegeven.

PLAATSEN EN VERVANGEN VAN BATTERIJEN IN HET TEMPERAATUURSTATION

Het temperatuurstation werkt op 2 x AA, IEC LR6, 1.5V batterijen. Als het tijd is de batterijen te vervangen verschijnt de batterij-indicator op het scherm.

Volg onderstaande stappen om batterijen te plaatsen en vervangen:

1. Licht het deksel van het batterijvak op.
2. Plaats batterijen met de juiste polariteit (zie markering).
3. Sluit batterijvak weer.

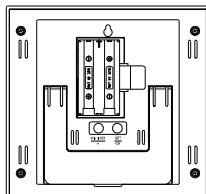

PLAATSEN EN VERVANGEN VAN BATTERIJEN IN DE TEMPERATUURZENDER

De temperatuurzender werkt op 2 x AAA, IEC LR3, 1.5V batterijen. Als het tijd wordt de batterijen te vervangen verschijnt de batterij-indicator op het scherm van het temperatuurstation. Volg onderstaande stappen om de batterijen te plaatsen en vervangen:

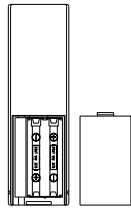

1. Open het deksel van het batterijvak aan de achterkant.
2. Plaats de batterijen met de juiste polariteit (zie markering).
3. Breng regenbescherming en deksel van batterijvak weer terug op hun plaats.

Let op:

Als de batterijen in een van de toestellen moeten worden vervangen, moeten alle toestellen opnieuw worden opgestart volgens de startprocedure. Dit is vanwege het feit dat de zender tijdens het opstarten een bepaalde beveiligingscode uitzendt die door het temperatuurstation tijdens de eerste minuten van werking ontvangen en opgeslagen moet worden.

VERWISSELEN BATTERIJEN:

Het is aanbevolen de batterijen van alle toestellen elke 24 maanden te vervangen om optimale werkingsprecisie van het systeem te garanderen.



Help mee het milieu beschermen. Deponeer lege batterijen in een kca-afvalbak voor klein chemisch afval.

FUNCTIETOETSEN:

Temperatuurstation:

Het temperatuurstation is voorzien van twee praktische functietoetsen.

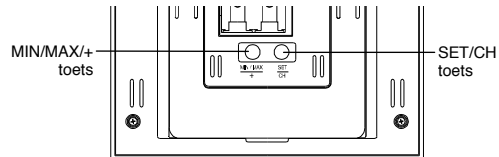

SET/CH toets (InstellenKanaal)

- 3 Seconden ingedrukt houden om in handbediende regelstand te komen.
- Even indrukken om tussen de verschillende kanalen te verspringen

MIN/MAX/+ toets (Min/Max temperatuur)

- Verspringen tussen de geregistreerde minimum en maximum binnen & buitentemperatuur en binnenvochtigheid.
- Ingedrukt houden om minimum en maximum gemeten waarde te annuleren wanneer min of max waarde wordt weergegeven

LCD-SCHERM EN INSTELLINGEN

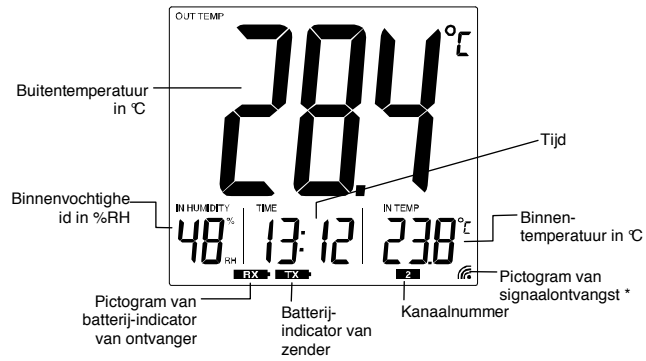

* Als het door de zender verzonden signaal correct door het temperatuurstation is ontvangen, wordt dit pictogram weergegeven. (zo niet dan wordt het niet op het scherm weergegeven). Er kan dus altijd worden afgelezen of laatste ontvangst geslaagd was (pictogram aan) of niet (pictogram uit). Een knipperend pictogram geeft aan dat ontvangst op dat moment aan de gang is.

Voor de overzichtelijkheid is het scherm verdeeld in 3 delen voor weergave van tijd, binnentemperatuur en buitendata.

Sectie 1 - BUITENTEMPERATUUR

Sectie 2 - BINNENVOCHTIGHEID

Sectie 3 - TIJD

Sectie 4 - BINNENTEMPERATUUR

HANDBEDIENDE REGELSTAND:

INSTELLEN 12-/24-URIGE TIJDWEERGAVE EN MEETEENHEID TEMPERATUUR (°C/°F)

Kies tussen 12-urige of 24-urige tijdweergave:

Let op:

Bij weergave van 12-urige tijd staat de temperatuureenheid ingesteld op °F; bij weergave van 24-urige tijd wordt de temperatuur weergegeven in °C.

1. In normale weergavestand de toets SET/CH ongeveer 3 seconden ingedrukt houden; nu gaat "12h" of "24h" knipperen.
2. Druk op de MIN/MAX/+ om de gewenste weergavestand in te stellen.

3. Even de SET/CH -toets indrukken om verder te gaan naar **HANDMATIG INSTELLEN TIJD.**

HANDMATIG INSTELLEN TIJD

De tijd van het temperatuurstation wordt als volgt ingesteld:

1. De uren gaan knipperen.
2. Druk op de toets MIN/MAX/+ om de uren in te stellen (toets ingedrukt houden om versneld te verspringen). Druk op SET/CH -toets om te bevestigen en verder te gaan naar het instellen van de minuten.
3. De minuten gaan knipperen. Druk op de toets MIN/MAX/+ om de minuten in te stellen (toets ingedrukt houden om versneld te verspringen). Druk eenmaal op SET/CH -toets om terug te keren naar het hoofdscherm.

AFLEZEN VAN DE MINIMUM EN MAXIMUM REGISTRATIES:

De waarden van de minimum en maximum binnentemperatuur, binnenvochtigheid en minimum en maximum buitentemperatuur kunnen als volgt worden afgelezen:

1. Druk eenmaal op de toets MIN/MAX/+ om de minimum binnentemperatuur, minimum binnenvochtigheid en minimum buitentemperatuur af te lezen.

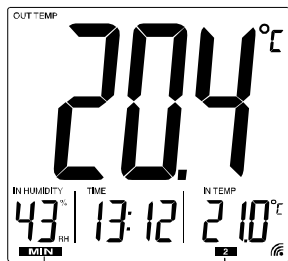

Pictogram
minimum

Kanaalnummer

2. Druk nogmaals op de toets MIN/MAX/+ om de maximum binnentemperatuur, maximum binnenvochtigheid en maximum buitentemperatuur af te lezen.

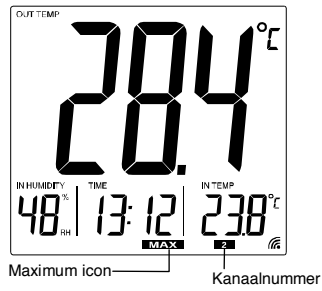

DE MINIMUM EN MAXIMUM REGISTRATIES ANNULEREN:

De minimum en maximum waarden van de temperatuur/vochtigheid worden als volgt op de huidige waarden teruggesteld:

1. Druk eenmaal op MIN/MAX/+ om de min data weer te geven.
2. Houd de toets MIN/MAX/+ 3 seconden ingedrukt om alle minimum/maximum data in één keer terug te stellen op de huidige waarden.
3. De data van alle buiten- en binnensensoren wordt tegelijkertijd geannuleerd.

TEMPERATUURZENDER:

De buitentemperatuur wordt elke ± 4.5 seconden gemeten en verzonden. Het zendbereik van de temperatuurzender kan beïnvloed worden door de

temperatuur. Koud temperaturen kunnen de afstand verkleinen; houd hiermee rekening bij het opstellen van de zender.

CONTROLE 868 MHz-ONTVANGST

Het temperatuurstation dient de buitentemperatuur enkele minuten na het opstarten te ontvangen. Is dit na ongeveer 2 minuten nog niet het geval (pictogram van signaalontvangst wordt niet weergegeven), controleer dan de volgende punten:

1. Het temperatuurstation en de zender dienen tenminste 1.5-2 meter uit de buurt te staan van mogelijke storingsbronnen, zoals monitors en tv-toestellen.
2. Plaats het temperatuurstation niet in de onmiddellijke nabijheid van metalen kozijnen.
3. Gebruik van andere elektrische artikelen zoals hoofdtelefoons of luidsprekers die op dezelfde radiofrequentie werken (868MHz) kan de goede transmissie en ontvangst van het signaal belemmeren.
4. Naburige bewoners die elektrische artikelen gebruiken die eveneens via het 868MHz-signaal werken kunnen ook interferentie veroorzaken.

Let op:

Als het 868MHz-signaal correct is ontvangen het batterijvak van de zender of het temperatuurstation niet meer openen omdat de batterijen hierdoor los zouden kunnen schieten van de contactpunten; dit noopt onnodig tot herstarten. Gebeurt dit per ongeluk toch, start dan alle toestellen opnieuw op (zie **Opstarten** hierboven) anders kunnen zendproblemen optreden. Het zendbereik van de zender naar het temperatuurstation is (in het vrije veld) ongeveer 100 meter. Dit is echter mede afhankelijk van omgevingsfactoren.

Als ondanks inachtneming van deze factoren geen ontvangst mogelijk is, dienen alle toestellen opnieuw te worden opgestart (zie **Opstarten**).

POSITIONEREN VAN HET TEMPERATUURSTATION:

Het temperatuurstation wordt geleverd met een uitvouwbaar standaard die de mogelijkheid biedt het toestel op de op tafel te plaatsen of aan de muur te hangen. Alvorens aan de muur te hangen controleren of de buitentemperatuur wel vanaf de gewenste posities kan worden ontvangen.

Tegen muur bevestigen:

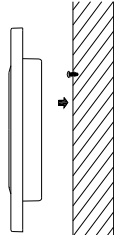

1. Bevestig een schroef (niet meegeleverd) in de muur; laat de kop ongeveer 5mm uitsteken.
2. Hang het temperatuurstation op aan de schroef. Zorg ervoor dat het toestel goed vast zit alvorens los te laten.

POSITIONEREN VAN DE TEMPERATUURZENDER

De zender wordt geleverd met een houder die met de twee meegeleverde schroeven aan de muur kan worden bevestigd. De zender kan ook op een vlakke ondergrond gezet worden door de houder aan de onderkant van de zender te bevestigen.



Bevestigen aan muur:

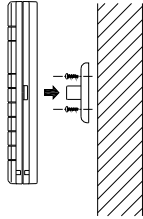

1. Markeer door de gaten in de houder de exacte boorpunten op de muur.
2. Boor op die punten gaatjes in de muur.
3. Schroef de houder vast tegen de muur.
4. Plaats de zender in de houder.

Het oppervlak waarop bevestigd wordt kan het zendbereik beïnvloeden. Als het toestel bijvoorbeeld wordt bevestigd op een metalen plaat kan dit het zendbereik vergroten of verkleinen. Het is daarom aanbevolen het toestel niet op metalen oppervlakken te plaatsen, of in een omgeving met grote metalen of gladde oppervlakken (garagedeuren, dubbel glas, enz.) Alvorens permanent vast te maken ervoor zorgen dat het temperatuurstation het 868MHz-signaal van de temperatuurzender vanuit de gewenste positie kan ontvangen.

VERZORGING EN ONDERHOUD:

- Vermijd extreme temperaturen, trillingen en schokken, omdat deze het toestel kunnen beschadigen en onnauwkeurige registraties opleveren.
- Bij het schoonmaken van het scherm en de bekapping een zacht vochtig doekje gebruiken. Gebruik geen oplossingen of schuurmiddelen omdat deze krassen op het scherm en het omhulsel kunnen veroorzaken.
- Toestel niet onderdompelen in water. Zorg er voorts voor dat alle onderdelen goed vast zitten, zodat het toestel afdoende beschermd is tegen vocht en regen.
- Lege batterijen onmiddellijk verwijderen om lekkage en schade te voorkomen. Alleen vervangen met nieuwe batterijen van het aanbevolen formaat.
- Probeer het toestel niet zelf te repareren. Breng het terug naar de oorspronkelijke verkoper om het te laten repareren door een gekwalificeerd technicus. Door het toestel te openen en eraan te gaan prutsen kan de garantie vervallen.

- Niet blootstellen aan extreme of plotselinge temperatuurswisselingen, want dit kan leiden tot snelle wijzigingen in de prognoses en registraties die daardoor niet accuraat zullen zijn.

SPECIFICATIES:

Meetbereik temperatuur

Binnen	:	-9.9°C t/m +59.9°C met 0.1°C resolutie ("OF.L" weergegeven indien buiten dit bereik)
Buiten	:	-39.9°C t/m +59.9°C met 0.1°C resolutie ("OF.L" weergegeven indien buiten dit bereik)
Meting binnenvochtigheid	:	1 t/m 99% ("1%" weergegeven indien ≤1%; "99%" weergegeven indien ≥ 99%)
Meetinterval binnentemperatuur	:	elke 15 seconden
Meetinterval buitendata	:	elke 4.5 seconden

Voeding

Temperatuurstation	:	2 x AA, IEC LR6, 1.5V
Zender buitentemperatuur	:	2 x AAA, IEC LR3, 1.5V

Levensduur batterij	:	ongeveer 24 maanden (alkaline batterijen aanbevolen)
---------------------	---	---

Afmetingen (L x B x H)

Temperatuurstation	:	147.1 x 23.6 x 139.1 mm
Zender buitentemperatuur	:	36.6 x 19.3 x 121.8 mm

BEPERKTE AANSPRAKELIJKHEID:

- Elektrisch en elektronisch afval bevat gevaarlijke stoffen. Storten van elektrisch of elektronisch afval in de natuur en/of op verboden terrein brengt ernstige vervuiling toe aan het milieu.
- Neem contact op met politie of rijkswaterstaat voor een adressenlijst van vuilstortplaatsen en toegestane afvalstoffen.
- Alle elektronische apparatuur moet zoveel mogelijk te worden hergebruikt. Neem actief deel in het kringloopgebruik van elektrisch en elektronisch afval.
- Het ongecontroleerd dumpen van elektronisch afval kan gevaar opleveren voor de bevolkingsgezondheid en de kwaliteit van ons leefmilieu.
- Zoals vermeld op de verpakking en de productsticker is het ten zeerste aangeraden de handleiding aandachtig te lezen. Dit product moet gescheiden worden verwijderd en mag niet met huisvuil worden meegegeven.
- De fabrikant en leverancier accepteren geen enkele verantwoordelijkheid voor foutieve registraties van de apparatuur en de mogelijke gevolgen daarvan.
- Dit product is enkel ontworpen voor gebruik thuis als indicatie van de temperatuur en andere weer gegevens.
- Dit product is niet geschikt voor medische doeleinden of voor informatie aan het algemene publiek.
Specificaties van dit product kunnen wijzigen zonder voorgaande kennisgeving.

- Dit product is geen speelgoed. Uit de buurt van kinderen houden. Geen enkel deel van deze handleiding mag gereproduceerd worden zonder schriftelijke toestemming van de fabrikant.



R&TTE richtlijn 1999/5/EC

Samenvatting van conformiteitverklaring: hierbij verklaren wij dat dit draadloze zendtoestel voldoet aan de hoofdvereisten van de R&TTE richtlijn 1999/5/EC.