

# WQ 170

## Bedienungsanleitung

### Funktionstasten:

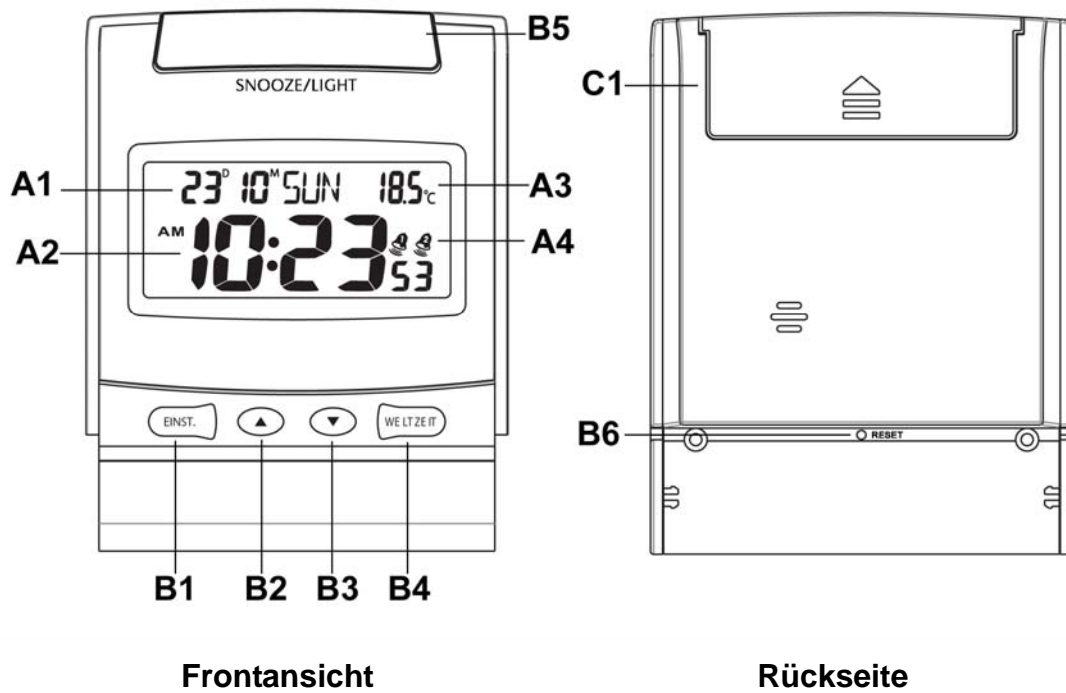

#### A- LCD Display:

A1: Datum & Wochentag

A3: Temperatur

A2: Uhrzeit

A4: Alarm Symbol

#### B- Tasten

B1: "MODE" Taste

B3: "▼" Taste

B5: "SNOOZE/LIGHT" Taste

B2: "▲" BUTTON

B4: "W-Zeit" Taste

B6: "RESET" Taste

C1- Batteriefach

## Weltzeit Anzeige



- 12/24 Stunden Zeitanzeige auswählbar
- Wochentag in 7 Sprachen auswählbar: Englisch, Deutsch, Französisch, Spanisch, Italienisch, Niederländisch und Dänisch
- 32 Städte Weltzeitanzeige
- Lokale und Weltzeit Anzeige im Duo Zeit Modus
- 2 Alarmzeiten
- EL Hintergrundbeleuchtung

### Einstellung:

- Entfernen Sie den Isolator
- Legen Sie 1 x AAA Batterien ein
- Benutzen Sie einen Stift um die "RESET" Taste (B6) auf der Rückseite des Weckers zu betätigen

### Zeiteinstellung:

- Halten Sie die „MODE“ Taste(B1) 3 Sekunden lang gedrückt und die Ziffern blinken.
  - Drücken Sie „▲“(B2) und die “▼”(B3) um Zeit, Jahr, Monat und Datum einzustellen.
  - Die Einstellungen haben folgende Reihenfolge: Jahr, Monat, Tag, Sprache für Wochentag, Stunden, Minuten, Sekunden und lokale Zeit (DST on/off)
  - Die Wochentagsanzeige können Sie in 7 Sprachen wählen: deutsch, englisch, dänisch, niederländisch, italienisch, spanisch, französisch.
- Die Sprachen und ihre ausgewählten Abkürzungen für jeden Wochentag sind in

folgender Tabelle aufgeführt.

Sprache	Sonntag	Montag	Dienstag	Mittwoch	Donnerstag	Freitag	Samstag
Deutsch, GE	SO	MO	DI	MI	DO	FR	SA
Englisch, EN	SU	MO	TU	WE	TH	FR	SA
Dänisch, DA	SO	MA	TI	ON	TO	FR	LO
Niederländisch, NE	ZO	MA	DI	WO	DO	VR	ZA
Italienisch, IT	DO	LU	MA	ME	GI	VE	SA
Spanisch, ES	DO	LU	MA	MI	JU	VI	SA
Französisch, FR	DI	LU	MA	ME	JE	VE	SA

- Betätigen Sie die "MODE" Taste (B1) um Ihre Einstellung zu bestätigen.

**Bemerkung:** Sekunden werden immer auf Null gestellt.

### 12/24 Stunden Anzeigenformat

Betätigen Sie die "▼" (B3) Taste um das Anzeigenformat 12 oder 24 Stunden zu wählen.

### Anzeige Weltzeit:

- Halten sie die "Weltzeit" Taste (B4) 2 Sekunden lang gedrückt.
- Betätigen Sie "▲" (B2) oder "▼" (B3) um eine Stadt auszuwählen.
- Betätigen Sie die "Weltzeit" Taste (B4) um DST für Ihre ausgewählte Stadt ein- oder auszuschalten.



### 32 Städte / Kürzel

Stadt	Kürzel
1. Amsterdam	AMS
2. Barcelona	BCN
3. Kopenhagen	CPH
4. Frankfurt	FRA
5. Paris	PAR
6. Amman	AMM
7. Athen	ATH
8. Cape Town	CPT
9. Cairo	CAI
10. Istanbul	IST
11. Jerusalem	JRS

Stadt	Kürzel
12. Moskow	MOW
13. Dubai	DBX
14. Bangkok	BKK
15. Beijing	PEK
16. Hong Kong	HKG
17. Singapur	SIN
18. Tokyo	TYO
19. Sydney	SYD
20. Wellington	WLG
21. Dublin	DUB
22. London	LON

CITY	Kürzel
23. Rio de Janeiro	RIO
24. Falkland Lsds	FAL
25. Havana	HAV
26. New York	NYC
27. Washington DC	WAS
28. Ottawa	YOW
29. Chicago	CHI
30. Mexico City	MEX
31. Los Angeles	LAX
32. Alaska	ALA

### **Einstellung von 2 Weckalarmen:**

- Betätigen Sie die "MODE" Taste (B1) um den Alarm 1  oder Alarm 2 einzustellen .  
 blinkt sobald Alarm 1 eingestellt ist.
- Betätigen Sie "▲" (B2) um den Alarm ein- oder auszuschalten.
- Halten Sie die "MODE" Taste (B1) 2 Sekunden lang gedrückt, um die eingestellte Alarmzeit mit der "▲" (B2) oder "▼" (B3) Taste einstellen zu können. Drücken Sie die "MODE" Taste (B1) um Ihre Einstellung zu bestätigen.

### **Schlummerfunktion:**

- Betätigen Sie die "SNOOZE/LIGHT" Taste (B5) sobald der Alarm ertönt. Der Alarm ertönt erneut nach 4 Minuten.
- Betätigen Sie eine beliebige Taste um den Snooze Alarm zu stoppen.

### **Hintergrundbeleuchtung**

- Wenn Sie die „SNOOZE/LIGHT“ Taste (B5) betätigen, leuchtet der Hintergrund für 3 Sekunden.

### **Notes/Remarks:**

- *Verwenden Sie einen Stift, um die "RESET" Taste (B6) wenn der Wecker nicht einwandfrei funktioniert.*
- *Stellen Sie den Wecker niemals in Räumen (z.B.: Bad) mit hoher Luftfeuchte.*
- *Die Temperaturmessbereich liegen zwischen 0°C und 50°C.*
- *Die Zeiteinstellung geht beim Batteriewechsel verloren.*